



**注意** ご使用になる前に必ずお読みください。(本書は大切に保管してください)

## ■ 安全にご使用頂くために

本書では危険を伴う操作・お取扱について、次の警告記号を用いて重要な部分が一目で判るようにしています。内容を良くご理解の上で本文をお読みください。

**警告** この表示を無視して、誤った取扱をすると人が死亡又は、重症を負う可能性が想定される内容を示します。

**注意** この表示を無視した取扱をすると、人が障害を負う可能性が想定される内容及び物的損害の発生が想定される内容を示します。

## 1. セット内容

※組立にはプラスドライバーを使用しますのでご用意ください。

番号	部品名	数量
①	縦置き台	1ヶ

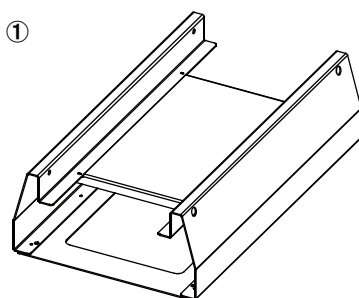

## 2. 組立

■ 本体底面のゴム足固定ネジを外し、ゴム足を取り外してください。(図1)

■ 本体を縦置き台に乗せ、取り外した固定ネジで上部の穴を塞ぎ、縦置き台連結用穴に固定してください。(図2)

図1

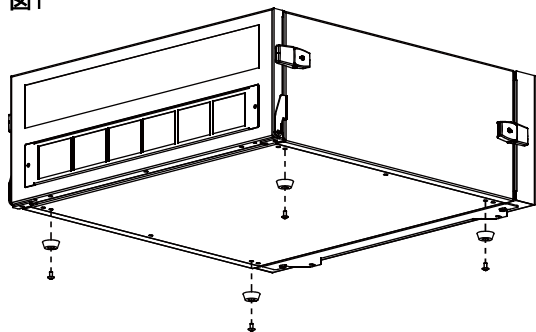

図2

