

注意 ご使用になる前に必ずお読みください。(本書は大切に保管してください)

安全にご使用頂くために

本書では危険を伴う操作・お取扱について、次の警告記号を用いて重要な部分が一目で判るようにしています。内容を良くご理解の上で本文をお読みください。

警告 この表示を無視して、誤った取扱をすると人が死亡又は、重症を負う可能性が想定される内容を示します。

注意 この表示を無視した取扱をすると、人が障害を負う可能性が想定される内容及び物的損害の発生が想定される内容を示します。

●使用方法 **注意**

■棚板を背面、かつ高さの高い場所にて使用する際は、必ずディスプレイを搭載した状態で使用してください。ディスプレイを取り付けず使用した場合スタンドが転倒し怪我をする恐れがあります。

1. セット内容

番号	部品名	数量
①	棚板	1ヶ
②	棚板固定金具	1ヶ
③	棚板押さえ金具	1ヶ
④	六角穴付ボタンボルト M6×20	4ヶ

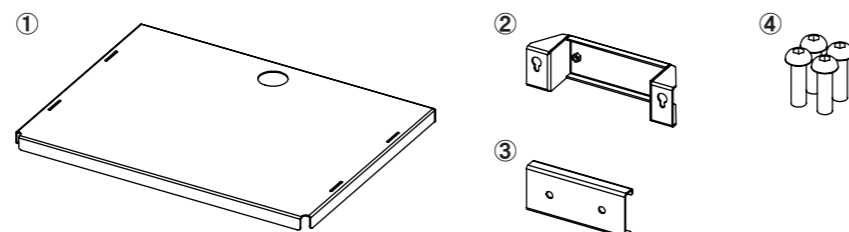

●組立を行う前に

- 組み立てる前に必ず内容物を確認してください。
- 組立作業はなるべく複数の作業者で行ってください。棚板が落下し怪我をする恐れがあります。
- 本製品を取り付ける際は上下2面取付用スタンドを組み立てた際に使用した【六角レンチ(小)】が必要になります。

2. 組立手順

1 棚板取付 **注意**

- 注意**
- 棚板を組み立てる際は二人以上で行い、棚板が落下しないように保持して組み立ててください。
 - スタンドが動かないよう、キャスターのストッパーをロックしてから組立を行ってください。
 - ダルマ穴の向きに注意して棚板を組み付けてください。間違った向きで組み付けると棚板が落下し怪我をする恐れがあります。

■棚板固定金具に棚板押さえ金具を引っ掛けてください。(図1)

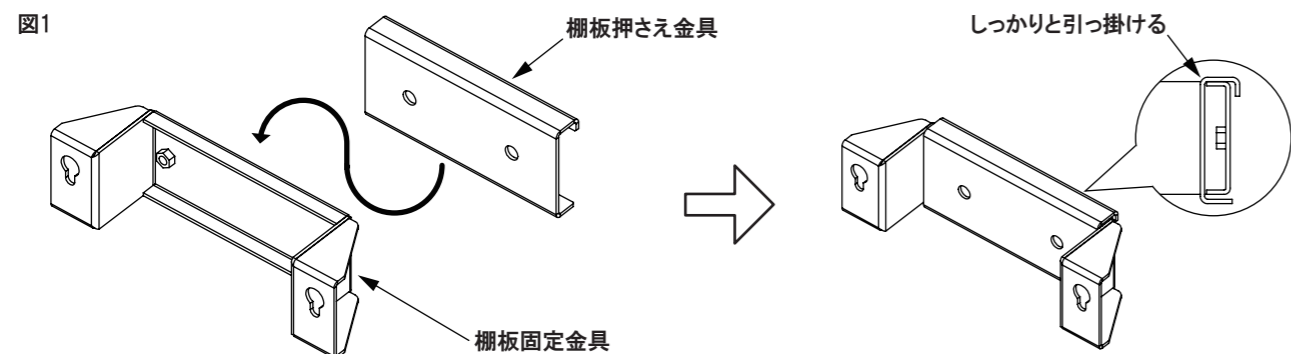

■棚板に設けられたネジ穴に付属の六角穴付ボタンボルト M6×20を仮固定してください。(図2)

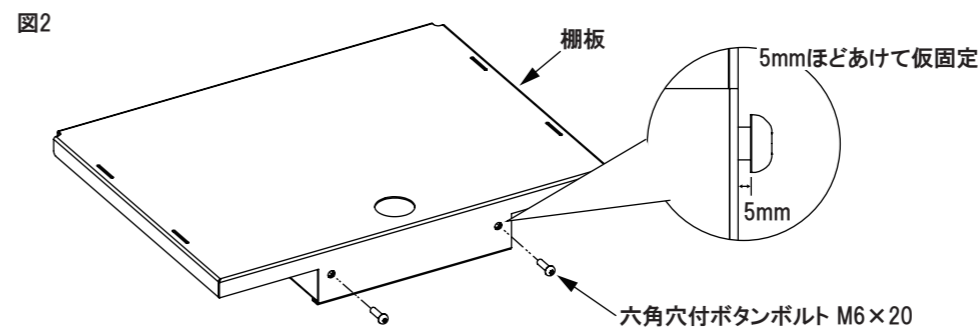

■スタンドのメインフレームを挟み込むように棚板固定金具を仮設置し、先ほど棚板に取り付けた六角穴付ボルト M6×20を棚板固定金具に設けられたダルマ穴にしっかりと引っ掛けてから棚板固定金具と棚板を組み付けてください。(図3、4)
※組み付ける際はダルマ穴の向きに注意してください。(穴径の大きいほうが上側)

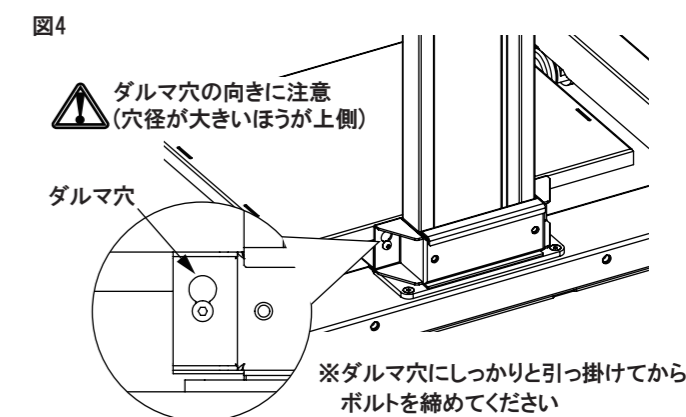
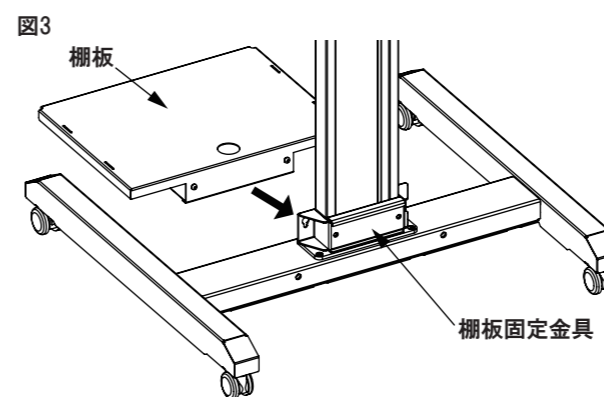

■固定する高さを決めましたら、棚板固定金具背面の左右2ヶ所に設けられたネジ穴に付属の六角穴付ボタンボルト M6×20をしっかりと締め付け棚板を固定してください。(図5)
※棚板を固定するボルトは緩まないようにしっかりと締め付けてください。
※背面側に棚板を取り付ける場合も同様の手順で行ってください。

