



注意 ご使用になる前に必ずお読みください。(本書は大切に保管してください)

■安全にご使用頂くために

本書では危険を伴う操作・お取扱について、次の警告記号を用いて重要な部分が一目で判るようにしています。内容を良くご理解の上で本文をお読みください。

警告 この表示を無視して、誤った取扱をすると人が死亡又は、重症を負う可能性が想定される内容を示します。

注意 この表示を無視した取扱をすると、人が障害を負う可能性が想定される内容及び物的損害の発生が想定される内容を示します。

●設置、組立において 警告

- 工事専門業者以外は設置作業、および組立作業を行わないでください。
- 本製品の設置作業、組立作業は必ず複数の作業員で行ってください。
- 不適切な設置、組立は行わないでください。
- 製品の改造、分解は行わないでください。
改造、分解による破損や変形が原因で製品やディスプレイが落下する恐れがあります。
- 取付面の強度は金具を含む総重量を安全に支えられるか、必ず確認してください。
- 揺れや振動の多い場所、大きな力が加わる場所に設置しないでください。
- ボルトは必ず所定の箇所に使用し、しっかりと固定してください。
組立が不完全なままでの使用は製品やディスプレイの落下を引き起こす恐れがあります。

●使用において 警告

- 本来とは異なる用途で使用しないでください。

1. セット内容

※本書では43インチタイプで説明しています。

※本製品を取り付ける際は、天吊り金具組立時に使用した【六角レンチ 大】【六角レンチ 小】が必要になります。

番号	部品名	数量
①	天吊り連結フレーム	1ヶ
②	連結金具1	2ヶ
③	連結金具2	2ヶ
④	六角穴付ボルト M8×50	16ヶ
⑤	平ワッシャ M8	16ヶ
⑥	スプリングワッシャ M8	16ヶ
⑦	六角穴付ボルト M6×10	4ヶ

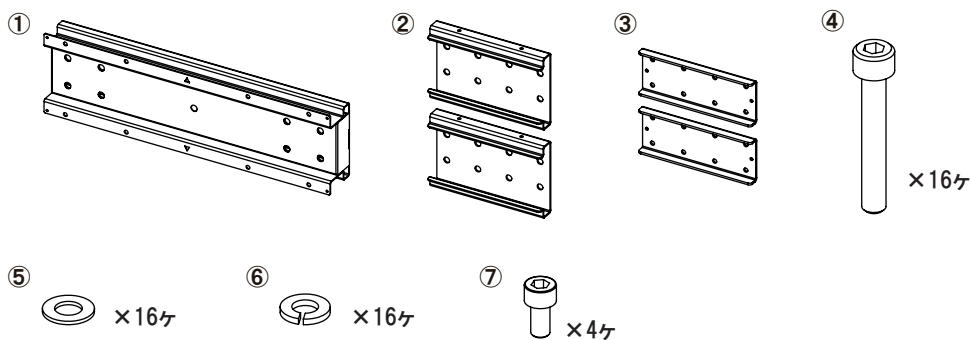

●設置、組立を行う前に

- 設置、組立前に必ず内容物を確認してください。
- 組立作業は広い場所で、床面にキズがつかないように毛布などを敷いて行ってください。

2. 組立手順

1 天吊り連結フレームの取付

- 天吊り金具のマウントフレーム(以下、マウントフレーム)を天吊り金具に取り付ける前に、あらかじめマウントフレームと天吊り連結フレームを連結します。
- 平坦な面で、付属の連結金具1をマウントフレームに差し込み、続けて天吊り連結フレームを連結金具1に差し込んでください。(図1)

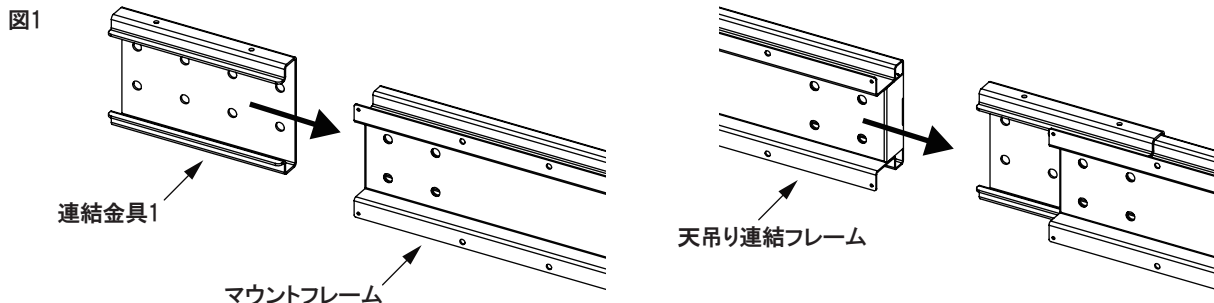

- 付属の六角穴付ボルト M8×50にスプリングワッシャ M8、平ワッシャ M8を通してください。
- 連結金具1を差し込んだマウントフレームと天吊り連結フレームを、付属の連結金具2、ワッシャ類を通した六角穴付ボルト M8×50にて仮固定してください。(図2)
- 連結金具1に設けられたネジ穴に六角穴付ボルト M6×10を差し込み、マウントフレームと天吊り連結フレームのズレを調整した後仮固定していたボルトを全てしっかりと固定してください。(図3)

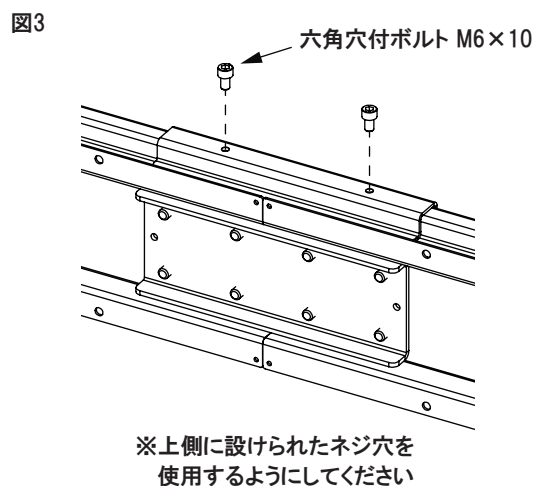
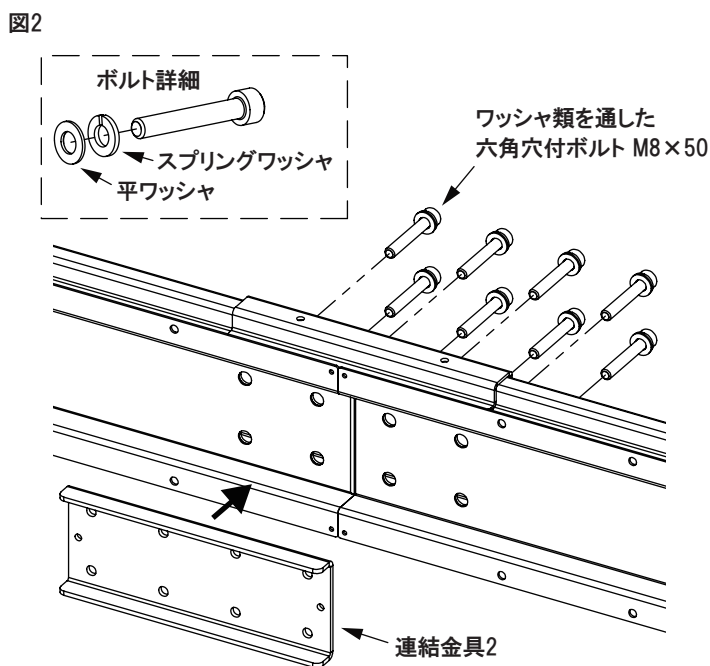

- もう一方も同様の手順で、しっかりと固定してください。
- ※天吊り連結フレームの取付以降は、各天吊り金具の取扱説明書に記載された組立手順に従い、設置作業および組立作業を行ってください。