



注意 ご使用になる前に必ずお読みください。(本書は大切に保管してください)

安全にご使用頂くために

本書では危険を伴う操作・お取扱について、次の警告記号を用いて重要な部分が一目で判るようにしています。内容を良くご理解の上で本文をお読みください。

警告 この表示を無視して、誤った取扱をすると人が死亡又は、重症を負う可能性が想定される内容を示します。

注意 この表示を無視した取扱をすると、人が障害を負う可能性が想定される内容及び物的損害の発生が想定される内容を示します。

●設置 **注意**

- 本機は必ず壁に寄せた状態で使用してください。後方に転倒し、機器の破損、怪我をする恐れがあります。
- ディスプレイを取り付ける際はディスプレイの説明書と異なった設置条件では取り付けないでください。機器の破損の原因となります。
- ディスプレイの取付は必ず二人以上の作業で行ってください。転倒及び落下し機器の破損、怪我をする恐れがあります。
- やわらかい床面、傾いたところなど不安定な場所に設置しないでください。転倒し怪我の原因となることがあります。
- 搭載荷重以上のものを搭載すると転倒し機器の破損、怪我をする恐れがありますので搭載物の重量を確認し搭載してください。

●使用方法 **注意**

- 移動時はディスプレイを本機より降ろし移動してください。
- 本機に乗る、脚をかける、ぶら下がる、棚の上に乗る等の行為をすると転倒し怪我の原因となることがあります。
- 設置後はボルト、ネジ等の緩みがないか定期点検を実施してください。

●ディスプレイ取付用ネジについて

- 本製品にはディスプレイ取付ネジを同梱しております。取付されるディスプレイのメーカー・型式によって使用するネジが異なりますので、予めディスプレイ取扱説明書もしくは下記弊社ホームページでネジサイズをご確認の上、使用ください。
- ※ディスプレイ型式・メーカーによっては、添付ネジで取付できない場合がありますので、その際は、お近くのホームセンターでお買い求めください。

URL https://www.world-sds.co.jp/furniture/uploads/FN/tenpubisu_2.pdf

1. 設置



注意 ■本体の移動は必ず複数の作業員で行い、引きずらないように設置してください。床面に傷がつく恐れがあります。

- 本製品を設置場所まで移動させ、壁面金具左右にあるボルトを緩め、壁面に当たるよう位置を調整してください。(図1、2)
- 壁面金具の調整後、ボルトをしっかりと固定してください。

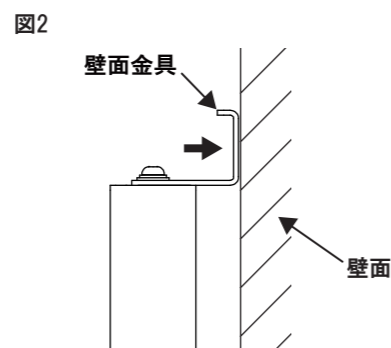
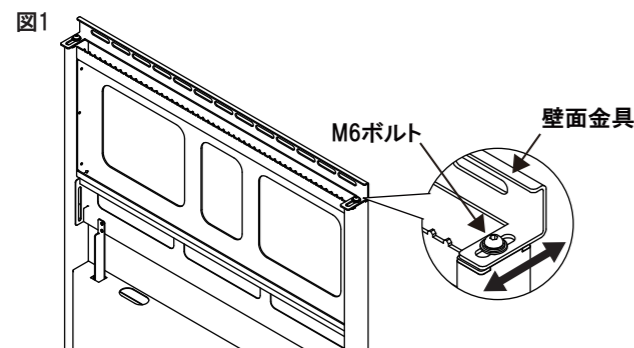

2. ディスプレイ搭載手順

- 付属のディスプレイ取付金具から六角穴付ボルト4本を外し、高さ調整金具を分離してください。(図3)
- ディスプレイに付属のスタンドが付いている場合は取り外してください。取り外し方法についてはディスプレイ取扱説明書をご参照ください。
- 付属スタンドからディスプレイを外し、ディスプレイ表示部を下にし、きれいな毛布もしくはクッション材の上に置いてください(図4)
- ディスプレイ背面に壁掛固定用のネジ穴がありますのでディスプレイの取扱説明書で取付位置等をご確認ください。
※ディスプレイによってはキャップが付いている場合がありますのでディスプレイの取扱説明書に従って取り外してください。
- ディスプレイ取付金具の先端にある△マークが設置時上側になるように壁掛固定用ネジ穴に合せ、ディスプレイ取付ネジをしっかりと固定してください。
※ネジ穴のピッチによって、ディスプレイ取付金具の位置が調整出来る場合は、ディスプレイの中央に合わせて取り付けてください。
※壁掛固定用ネジはディスプレイメーカーが推奨するものを使用してください。

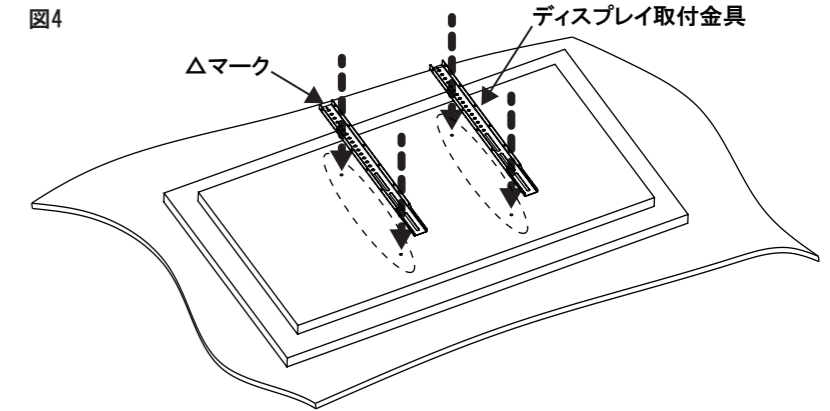
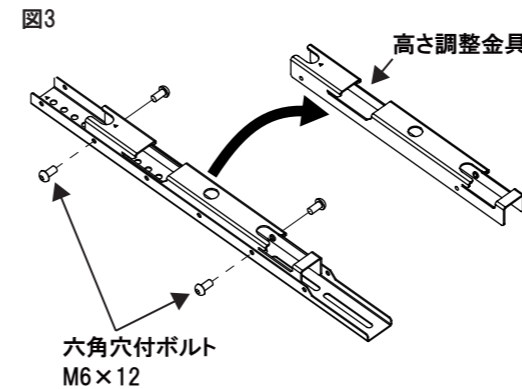

- 取付け後、ディスプレイを取り付けたい高さに合わせて、先ほど取り外した高さ調整金具を取り付けてください。(図5)
※高さ調整金具の△マークが設置時上側になるように取り付けてください。
- 高さ調整金具の取付位置によって、ディスプレイ取付け高さは3段階(100mmピッチ)で調整することができます。(図6)

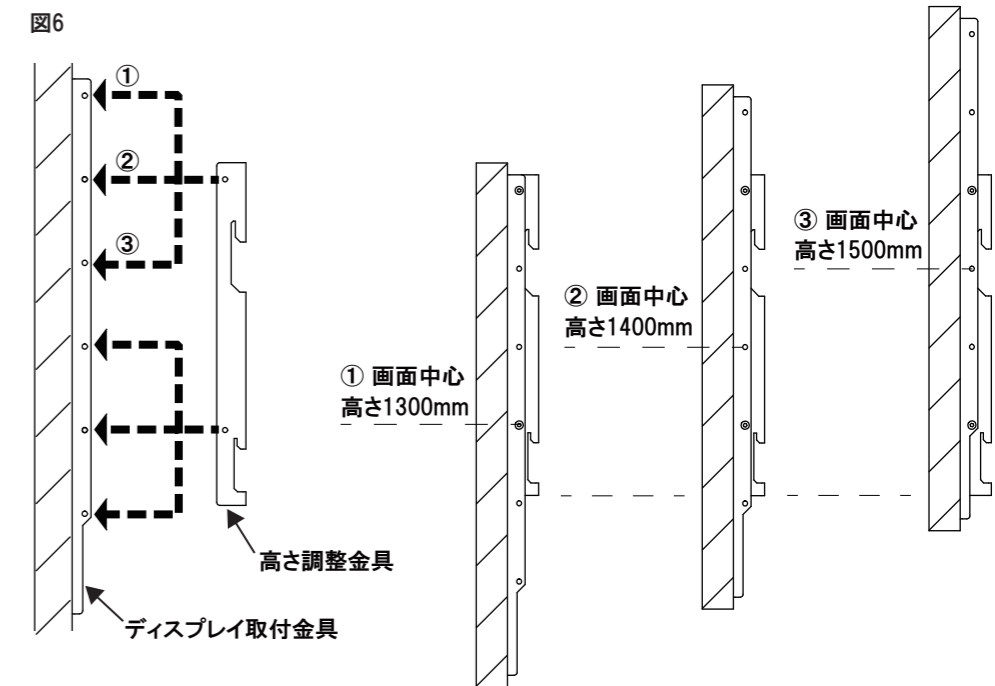
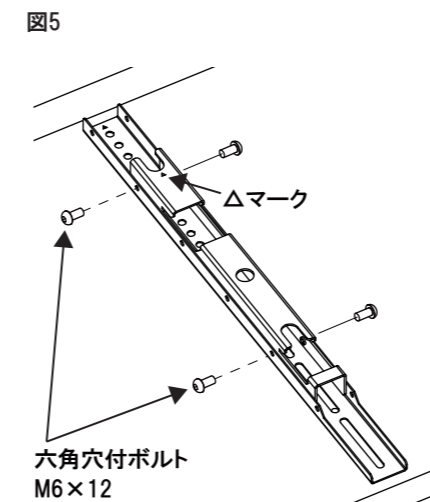



注意

- ディスプレイの取付は必ず二人以上の作業で行ってください。転倒及び落下し機器の破損、怪我をする恐れがあります。
- 搭載可能なディスプレイの最大荷重は60kgです。
- ロックを解除した状態でディスプレイを取り付けてください。ロック状態ではディスプレイを取り付けることができません。
- ディスプレイ設置後、必ずロックを掛けてください。

- ディスプレイを取り付ける前に、スタンド側のロックが解除されているか確認してください。ストッパーが上がった状態がロック解除時になります。(図7)
- ストッパーが下がった状態はロック時になります。ストッパーロック時ではディスプレイを取り付けることができません。ストッパーを固定しているネジを緩め、左右のストッパーを上げてロックを解除してください。

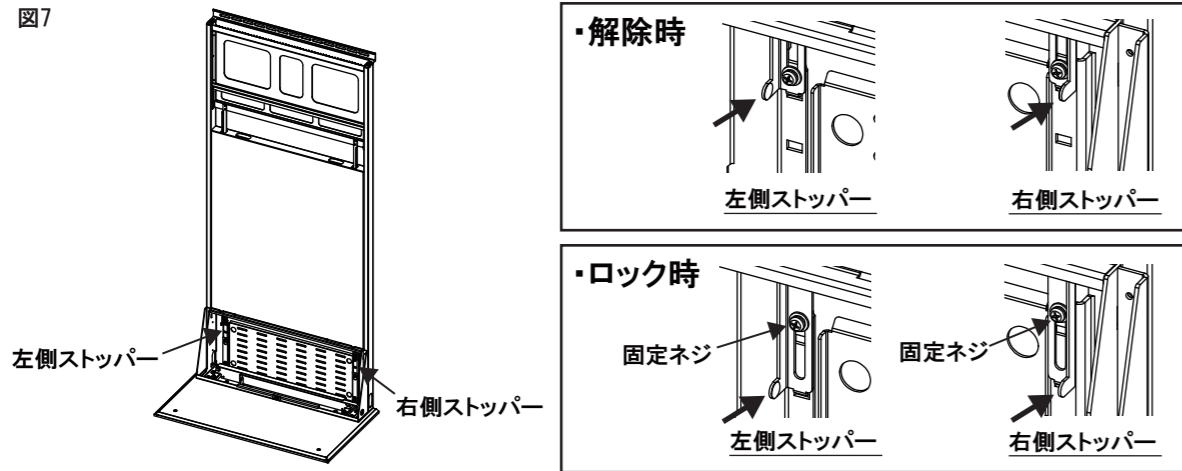

- ディスプレイを取り付ける前に、スタンドにケーブルを引き回しておいてください。
- ディスプレイ取付金具を付け終えたディスプレイを二人以上の作業で支え、スタンド側のマウントプレートに引っ掛けて設置してください。(図8)
※必ず上下とも引っ掛かっているか確認してください。

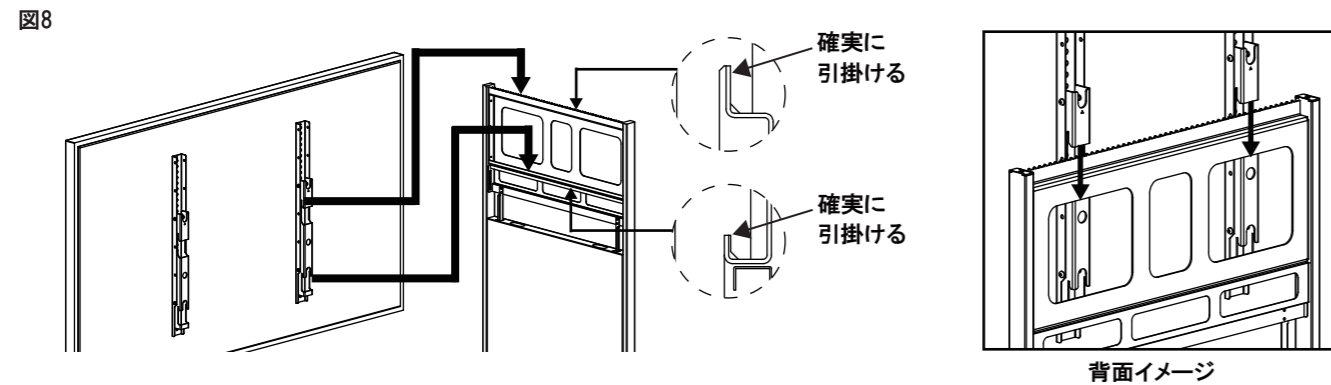

- 設置後、必ずストッパーを下げてロックを掛けてください。ロックを掛けますとディスプレイ取付金具が押さえられ、取り外しができなくなります。(図9)
ディスプレイを取り外す際は、ロックを解除してから行ってください。

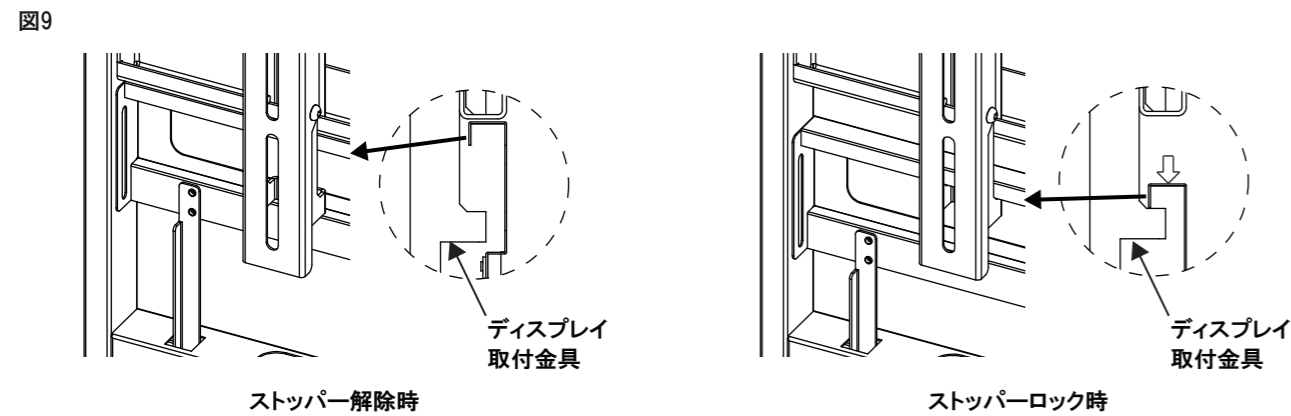

3. 機能

1 フロントカバー

- フロントカバーは、上部に引き上げることで取り外すことができます。(図10)
※取り付ける際は、上から差し込むように取り付けてください。
- 右側面に鍵穴がありますので、付属の鍵を使用して施錠することができます。(図11)

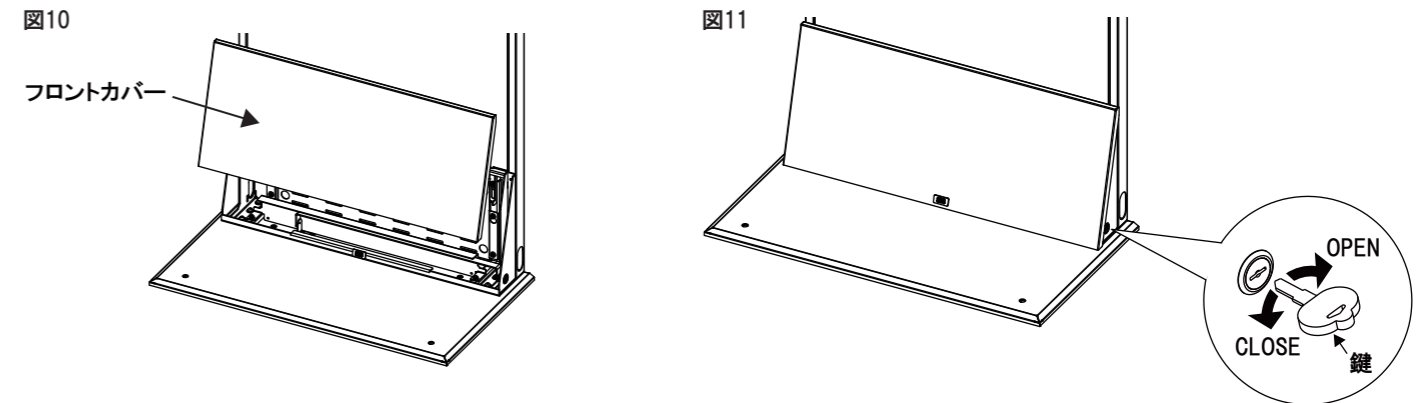

2 ケーブル引き回し

- ※ディスプレイを取り付ける前にケーブルを引き回してください。
- ケーブルを入れる際は、メインフレーム上部のケーブル引込口から通してください。(図12)
- ケーブルを引出す際は、メインフレーム下部の側面の穴から引出してください。(図13)

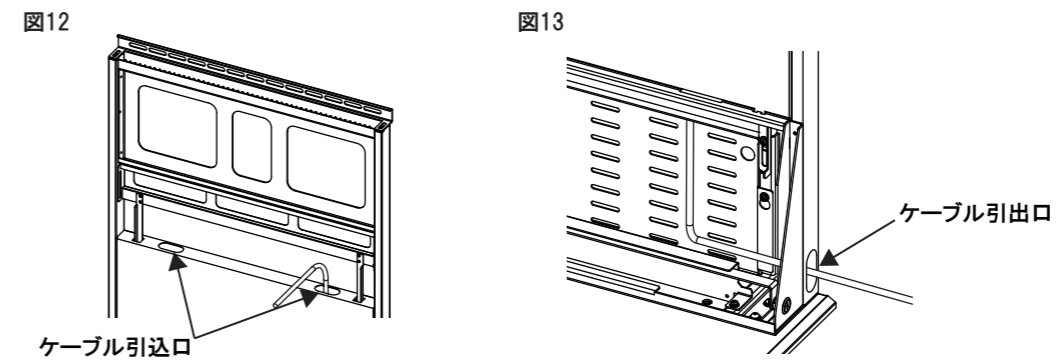

3 機器収納スペース

- フレーム下部のスペースにSTB等の機器を収納することができます。
- 作業時に保護パネルが邪魔になるようでしたら、取り外して作業してください。(図14)
※作業後、保護パネルは必ず付け直してください。ケーブル等が固定バーが引っかかり、フロントカバーが外れなくなる恐れがあります。
- フロントカバーを取り外し、左右にある上側のネジを軽く緩め、下側のネジを外すと機器固定金具を取外すことができます。(図15)

