

**注意** ご使用になる前に必ずお読みください。(本書は大切に保管してください)

## ■安全にご使用頂くために

本書では危険を伴う操作・取扱について、次の警告記号を用いて重要な部分が一目で判るようにしています。内容を良くご理解の上で本文をお読みください。

**警告** この表示を無視して、誤った取扱をすると人が死亡又は、重症を負う可能性が想定される内容を示します。

**注意** この表示を無視した取扱をすると、人が障害を負う可能性が想定される内容及び物的損害の発生が想定される内容を示します。

### ●スタンド設置 **警告**

- 本製品を使用する場合は必ずアンカー固定を行ってから使用してください。スタンドが転倒し重症を負う可能性があります。
- アンカー固定に関しては、組立説明書をご参照ください。

### ●ディスプレイ設置 **注意**

- ディスプレイを取り付ける際はディスプレイの説明書と異なった設置条件では取り付けしないで下さい。機器の破損の原因となります。
- ディスプレイの取付は必ず二人以上の作業員で行ってください。転倒及び落下し機器の破損、怪我をする恐れがあります。
- やわらかい床面、傾いたところなど不安定な場所に設置しないでください。転倒し怪我の原因となることがあります。
- 搭載荷重以上のものを搭載すると転倒し機器の破損、怪我をする恐れがありますので搭載物の重量を確認し搭載してください。

### ●使用方法 **注意**

- 移動時はディスプレイを本機より降ろし移動してください。
- 本機に乗る、脚をかける、ぶら下がる等の行為をすると転倒し怪我の原因となることがあります。
- 設置後はボルト、ネジ等の緩みがないか定期点検を実施してください。

## 1. 機能

### 1 ディスプレイ位置調整 **注意**

- 注意**
- ディスプレイの高さや角度を変更する場合は、ディスプレイを本機より取り外して作業を行ってください。ディスプレイを搭載した状態での調整は機器が落下し、機器の破損や怪我をする恐れがあります。
  - 上部フレームを取り外す際は必ず上部フレームが落下しないように複数人で保持してください。落下し破損、怪我をする恐れがあります。
  - 搭載可能なディスプレイの最大重量は20kgです。

※上部フレームの組み立てについては組立説明書の2-2項「上部フレーム」を参照ください。

- ディスプレイ取付け高さは4段階(100mmピッチ)で調整することが出来ます。(図1)
  - マウントプレートの両側面にあるチルト調整穴にて5°ピッチで3段階、最大10°まで前傾傾斜可能です。(図2)
  - チルト角度は、まず、下部ボルトを取り外し、上部ボルトを緩めます。その後、固定したい角度位置で合わせ、下部ボルトを再度固定の上、緩めた上部ボルトも忘れずに締めてください。
- ※角度の調整は必ず二人以上で行ってください。

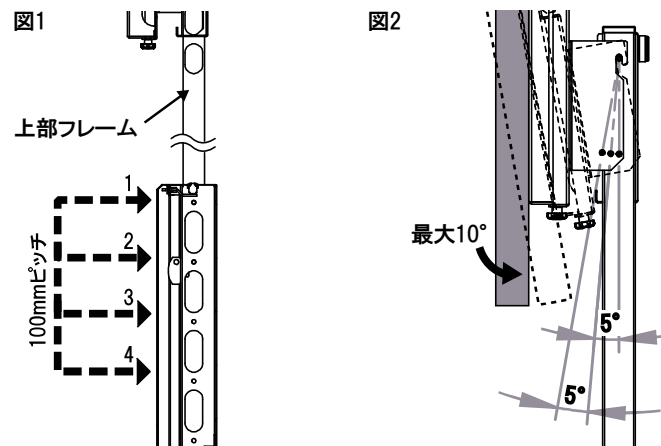

### 2 ケーブルの引き回し

- ※ディスプレイの取り付け前にケーブルを引き回してください。
- 上部フレーム内側のケーブル通し穴よりケーブルを通してください。(図3)
- フレームカバーを取り外し、上部フレームから入れたケーブルを下部フレームの内部へ引き入れてください。(図4)
- 下部フレーム側面ケーブル通し穴からケーブルを外へ出してください。(図5)

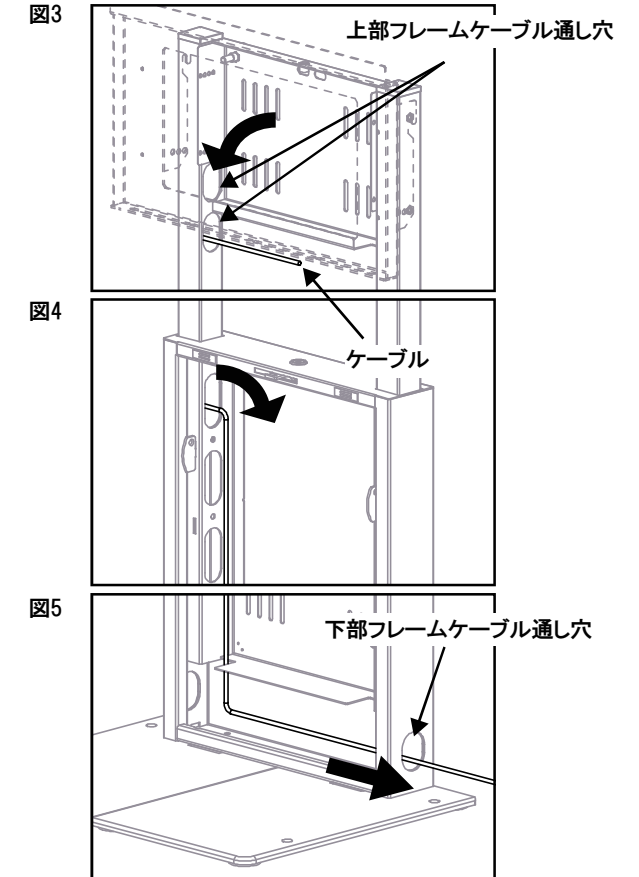

### 3 機器収納部

- 下部フレーム内部にある機器収納金具にコンパクトPCやサイネージ再生機などを搭載することが出来ます。(図6)
- 機器収納金具はスタンド本体より取り外して機器をセットアップする事が出来ます。固定ネジ2箇所を付属ドライバーで5回転ほど緩めることで金具を取り外す事が出来ます。(図7)
- 機器収納金具へは固定ベルトでの機器固定、VESA穴での取付にて機器を固定出来ます。※VESA穴は75×75mmピッチ、100×100mmピッチでM4もしくはM5ネジの固定に対応しております。※固定ベルトまた機器固定ネジは付属していませんのでホームセンター等で購入してください。
- 下部フレームの天面の鍵をかけることでフレームカバーが開かなくなり、いたずら防止となります。(図8)

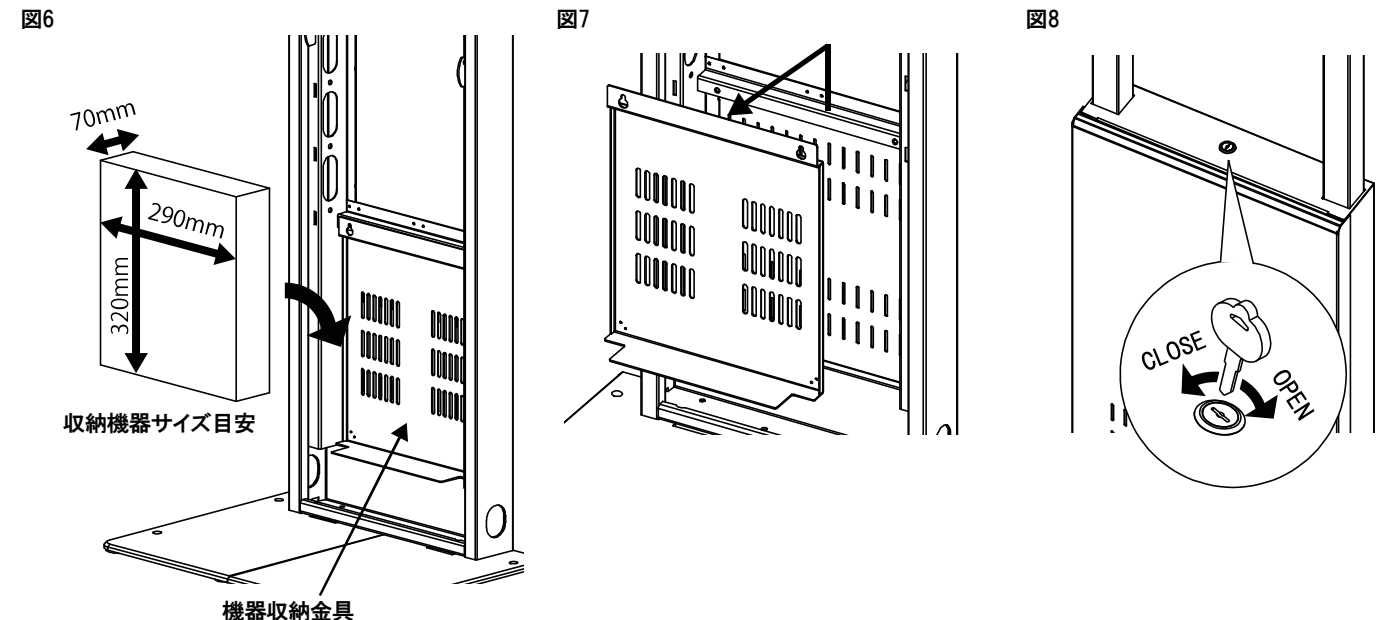

## 4 スタンドの固定



### 注意

■本体の移動は必ず複数の作業員で行い、引きずらないように設置してください。床面に傷がつく恐れがあります。

■設置場所まで移動させ、壁面もしくは床面へアンカー施工をしてください。アンカー施工に関しては、別紙「アンカー固定説明書」をご参照ください。

■床面へアンカー施工をした場合は、アンカー施工後に壁当て用アジャスターを調整し、壁面でスタンドを支えている状態にしてください。(図9)

■壁面へのアンカー施工は、背面金具の壁面アンカー固定用長丸穴を使用してください。(図10)

図9



図10



## 2. ディスプレイ搭載手順

### ●ディスプレイ取付用ネジについて

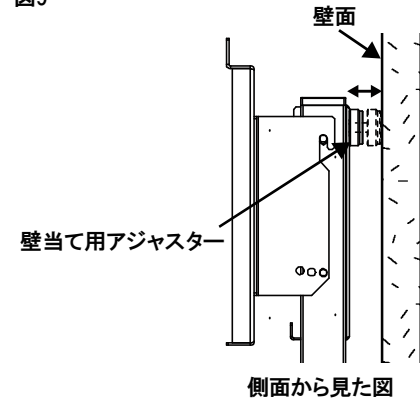
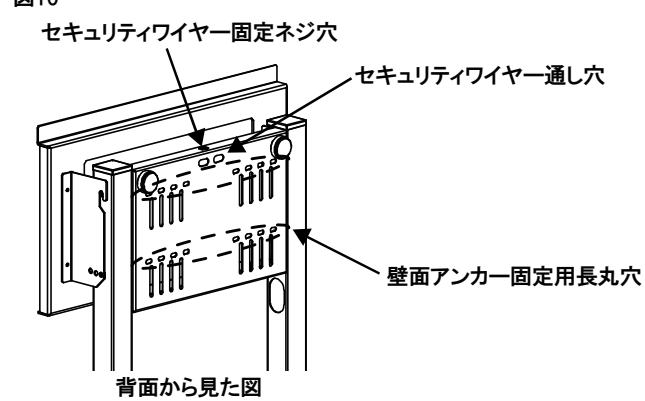
- 本製品にはディスプレイ取付用ネジを同梱しております。取付されるディスプレイのメーカー・型式によって使用するネジが異なりますので、予めディスプレイ取扱説明書もしくは下記弊社ホームページでネジサイズをご確認の上、使用ください。
  - ディスプレイ型式・メーカーによっては、添付ネジで取付できない場合があります。その際は、お近くのホームセンターでお買い求めください。
- SDSホームページURL <https://www.world-sds.co.jp/furniture/uploads/FN/tenpubisu.pdf>



### 注意

- ディスプレイの取付は必ず二人以上の作業員で行ってください。転倒及び落下し機器の破損、怪我をする恐れがあります。
- ディスプレイ表示面にキズがつく恐れがありますので、きれいな毛布もしくはクッション材をご用意ください。

■ディスプレイ付属のスタンドが付いている場合は取り外してください。取り外し方法についてはディスプレイ取扱説明書をご参照ください。

■付属スタンドからディスプレイを外し、ディスプレイ表示部を下にし、きれいな毛布もしくはクッション材の上に置いてください。(図11)

■ディスプレイ背面に壁掛固定用のネジ穴がありますのでディスプレイ取扱説明書で取付位置等をご確認ください。

※ディスプレイによってはキャップが付いている場合がありますのでディスプレイ取扱説明書に従って取り外してください。

■本製品に付属しているディスプレイ取付金具をディスプレイ背面の壁掛固定用ネジ穴に合せてください。

※ディスプレイ取付金具には大小2種類の固定穴がありますのでディスプレイの壁掛固定用ネジ穴サイズに合わせて使い分けてください。(図12)

■ディスプレイ取付金具を壁掛固定用ネジ穴に合せ、ドライバーと固定ネジにてしっかりと締め込み取り付けてください。(図13)

※壁掛固定用ネジはディスプレイメーカーが推奨するものを使用してください。

図11



図12



図13

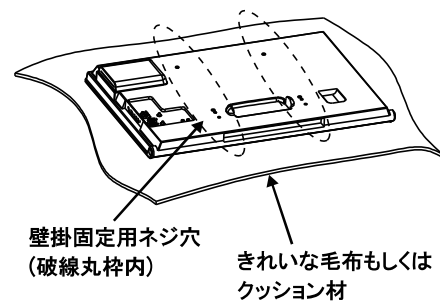

### 注意

- ディスプレイの取付は必ず二人以上の作業員で行ってください。転倒及び落下し機器の破損、怪我をする恐れがあります。
- 取付金具固定ネジで固定する際は機器の下にもぐりこまないでください。

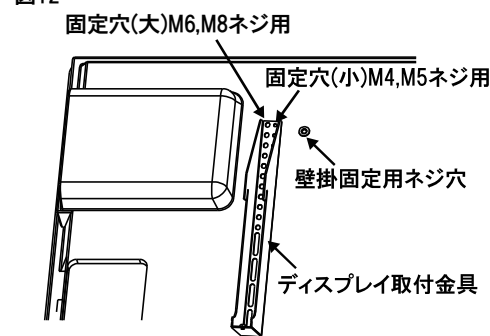
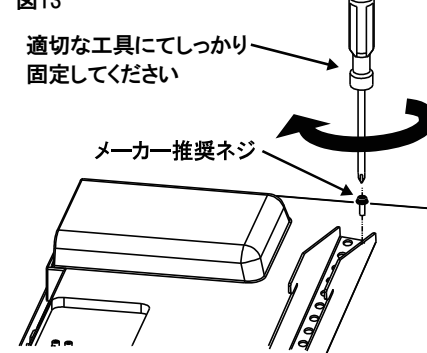
■ディスプレイ取付金具を付け終わったら、ディスプレイを二人以上の作業員で支え、本機のマウントプレートにディスプレイ取付金具を引掛けるように設置してください。(図14)

※必ず確実に引掛かっているかを確認してください。

■設置後、ディスプレイ取付金具とマウントプレートを付属の取付金具固定ノブにてしっかりと固定して下さい。(図15)

図14



図15



## 3. 仕様図

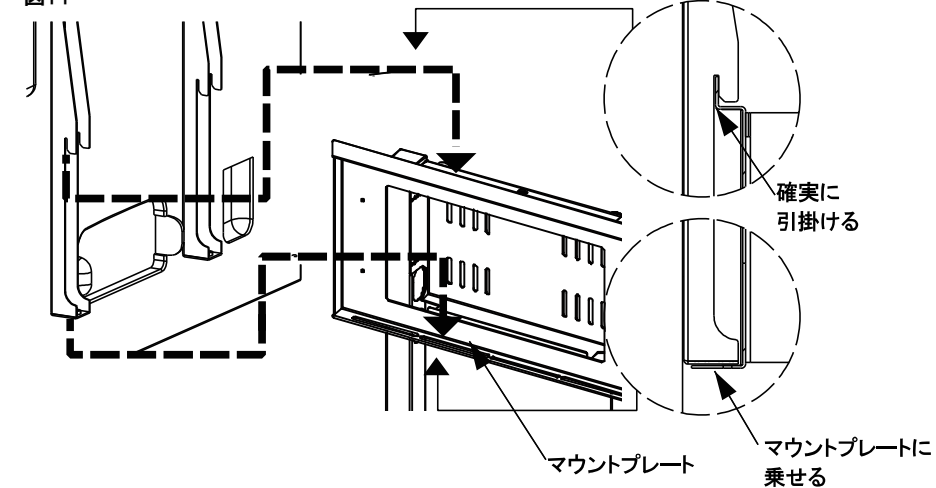
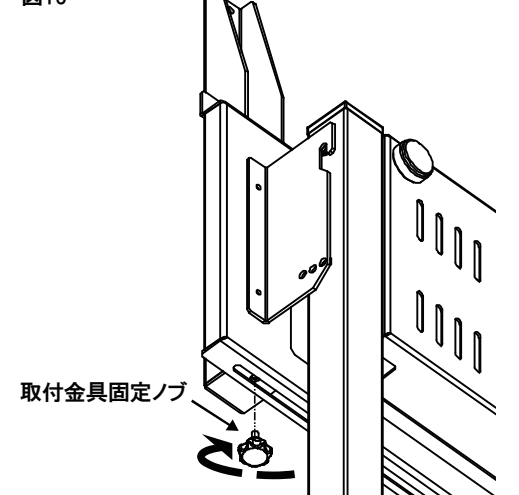