



注意 ご使用になる前に必ずお読みください。(本書は大切に保管してください)

■安全にご使用頂くために

本書では危険を伴う操作・お取扱について、次の警告記号を用いて重要な部分が一目で判るようにしています。内容を良くご理解の上で本文をお読みください。

警告 この表示を無視して、誤った取扱をすると人が死亡又は、重症を負う可能性が想定される内容を示します。

注意 この表示を無視した取扱をすると、人が障害を負う可能性が想定される内容及び物的損害の発生が想定される内容を示します。

1. セット内容

番号	部品名	数量	番号	部品名	数量	番号	部品名	数量
①	スタンドベース	1ヶ	⑥	ディスプレイ取付金具	2ヶ	⑪	スプリングワッシャー	4ヶ
②	メインフレーム	1ヶ	⑦	棚板	1ヶ	⑫	平ワッシャー	4ヶ
③	ハンドル	1ヶ	⑧	ナベネジ M5×15	2ヶ	⑬	六角レンチ(大)	1ヶ
④	マウントプレート	1ヶ	⑨	六角穴付ボルト M8×65	4ヶ	⑭	六角レンチ(小)	1ヶ
⑤	プレート取付金具	1ヶ	⑩	低頭ボルト M6×10	14ヶ	⑮	ドライバー	1ヶ

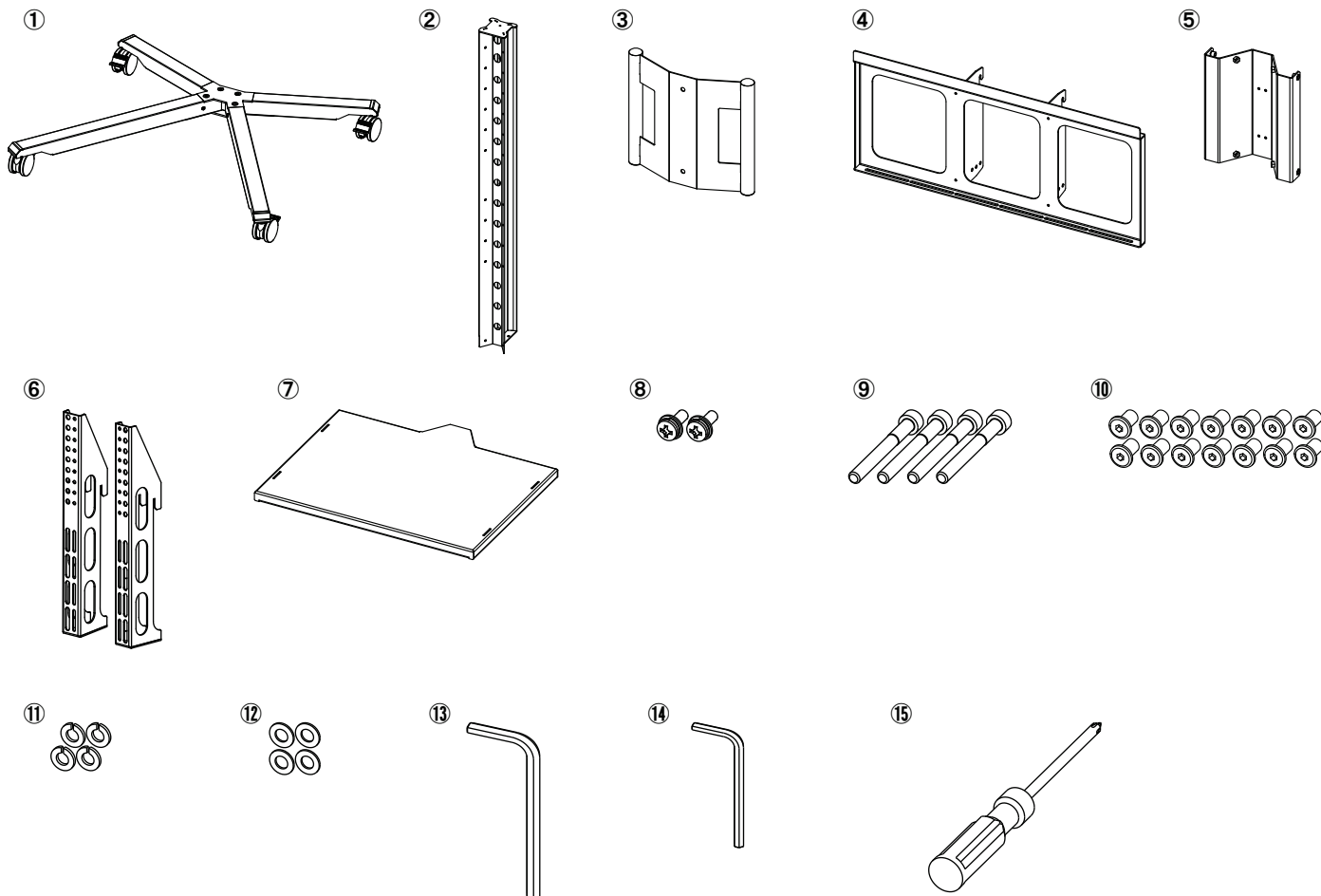

●組立を行う前に

- 組立てる前に必ず内容物を確認してください。
- 組立てる際は広い場所で作業し、毛布などで床面にキズがつかない様行ってください。
- 組立作業はなるべく複数の作業員で行ってください。転倒し怪我をする恐れがあります。

2. 組立手順

1 メインフレーム 警告



メインフレームを組立てる際は二人以上で行いメインフレームが転倒しないよう保持して組立てください。

- 付属の六角穴付ボルトM8×65にスプリングワッシャー・平ワッシャーを通し、六角レンチ(大)にて4ヶ所しっかりと締め、メインフレームを固定して下さい。(図1)
- フレーム下部前面に、付属の低頭ボルトM6×10を六角レンチ(小)にて2ヶ所しっかりと締め、固定してください。(図2)

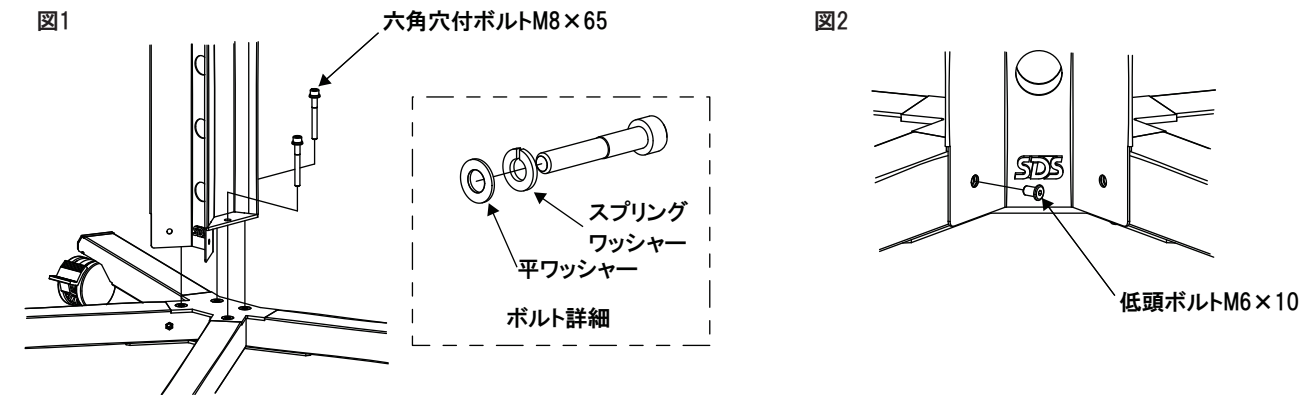

2 ハンドル

- メインフレーム背面に、付属の低頭ボルトM6×10を六角レンチ(小)にて2ヶ所しっかりと締め、固定してください。(図3)

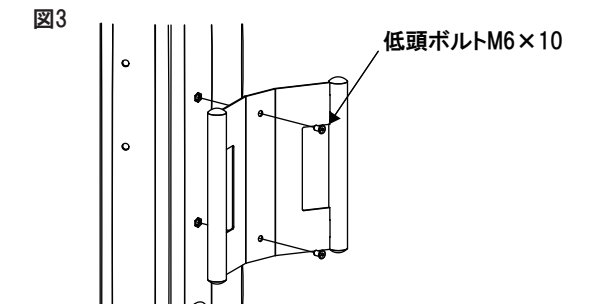

3 マウントプレート 警告



マウントプレートを取付ける際は二人以上で行いマウントプレートが落下しないよう保持して組立てください。

- ディスプレイの取付位置を決め、メインフレーム前面の穴にプレート取付金具を引掛けてください。(図4)
- 引掛けたプレート取付金具を、メインフレーム側面から付属の低頭ボルトM6×10を六角レンチ(小)にて左右2ヶ所しっかりと締め、固定してください。(図5)
- 取付けたプレート取付金具に、低頭ボルトM6×10を六角レンチ(小)にて左右2ヶ所しっかりと締め、固定してください。(図6)

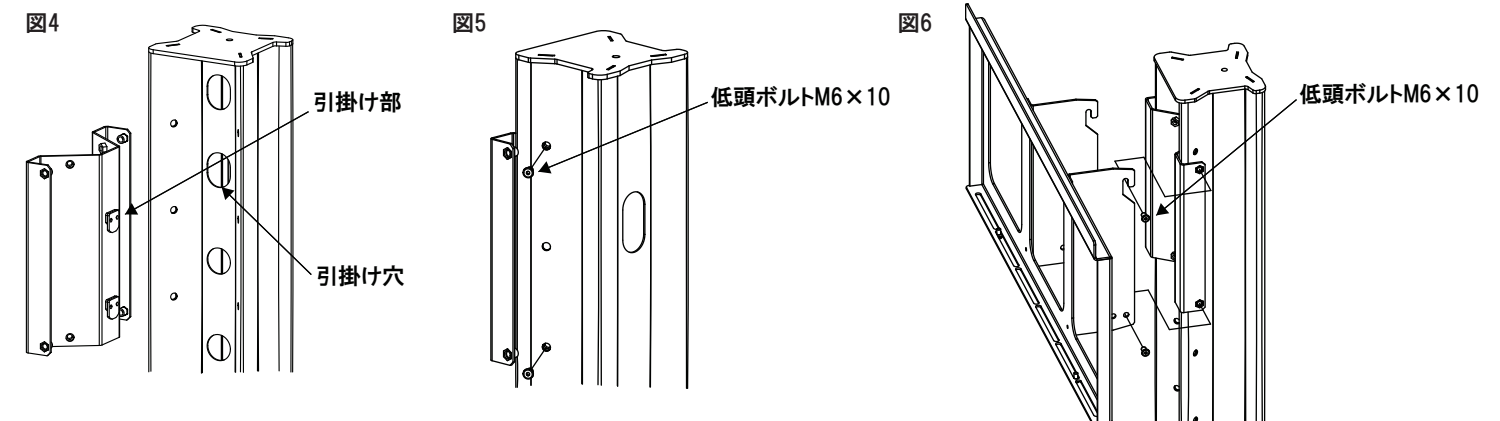

2. 組立手順

4 棚板

- 棚板の取付位置を決め、メインフレーム前面の穴にプレート取付金具を引掛けてください。(図7)
- 引掛けた棚板を、メインフレーム側面から付属の低頭ボルトM6×10を六角レンチ(小)にて左右1ヶ所しっかりと締め、固定してください。(図8)

