



**注意** ご使用になる前に必ずお読みください。(本書は大切に保管してください)

## ■安全にご使用頂くために

本書では危険を伴う操作・お取扱について、次の警告記号を用いて重要な部分が一目で判るようにしています。内容を良くご理解の上で本文をお読みください。

**警告** この表示を無視して、誤った取扱をすると人が死亡又は、重症を負う可能性が想定される内容を示します。

**注意** この表示を無視した取扱をすると、人が障害を負う可能性が想定される内容及び物的損害の発生が想定される内容を示します。

## 1. セット内容

番号	部品名	数量	番号	部品名	数量	番号	部品名	数量
①	ベース	1ヶ	⑥	フェルトアジャスター	2ヶ	⑪	ナベネジ M5×15	2ヶ
②	メインフレーム	1ヶ	⑦	六角穴付ボルト M8×30	6ヶ	⑫	六角レンチ	1ヶ
③	マウントプレート	1ヶ	⑧	六角穴付ボルト M8×20	6ヶ	⑬	ドライバー	1ヶ
④	ディスプレイ取付金具	2ヶ	⑨	スプリングワッシャー	12ヶ			
⑤	棚板	1ヶ	⑩	平ワッシャー	12ヶ			

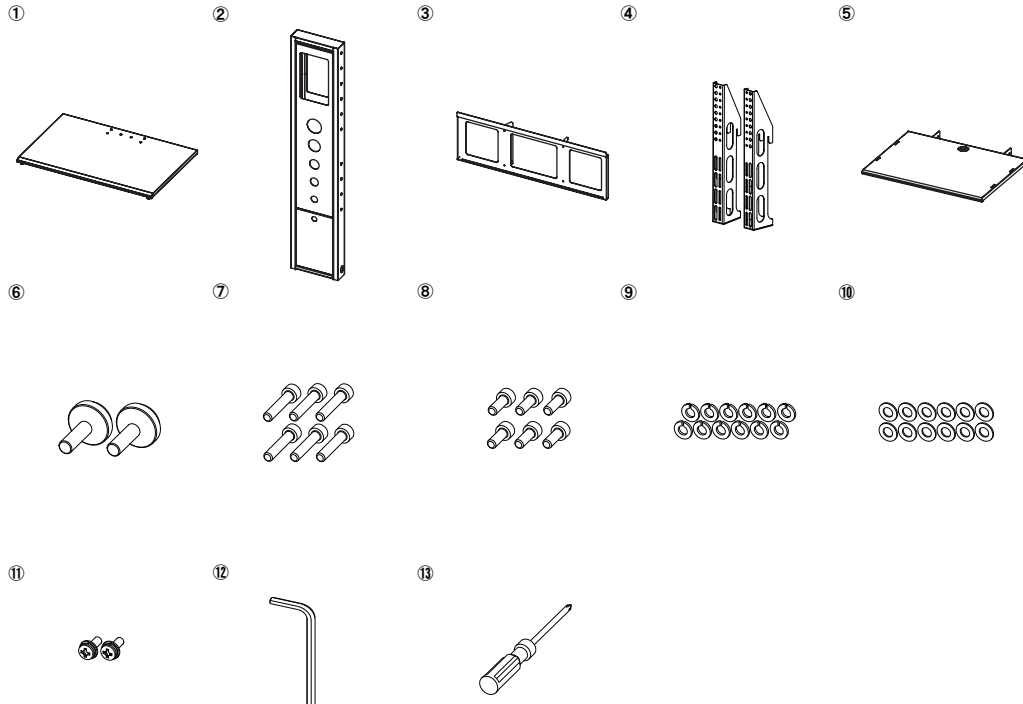

## ●組立を行う前に

- 組立てる前に必ず内容物を確認してください。
- 組立てる際は広い場所で作業し、毛布などで床面にキズがつかない様行ってください。
- 組立作業はなるべく複数の作業者で行ってください。転倒し怪我をする恐れがあります。

## 2. 組立手順

### 1 前扉パネル

- メインフレームに付属の前扉パネルを取り外してください。前扉パネルの取手に指を掛け手前側へ引き、次に上方向へ上げます。(図1)

図1

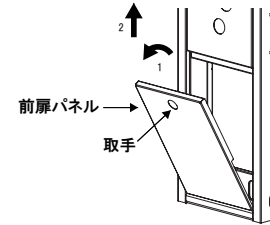

### 3 メインフレーム **警告**

- 警告** フレームを組立てる際は二人以上で行いメインフレームが転倒しないよう保持して組立ててください。ベースのアジャスターを調整後、組立を行ってください。

- 付属の六角穴付ボルトM8×30にスプリングワッシャー・平ワッシャーを通しネジ止めし六角レンチにて6ヶ所しっかりとフレームを固定してください。(図3)

### 4 マウントプレート **警告**

- 警告** マウントプレートを取付ける際は二人以上で行いマウントプレートが落下しないよう保持して組立ててください。

- ディスプレイを取付ける高さを決め、ボルトを通す穴の位置を確認してください。固定する高さの上部穴に付属の六角穴付ボルトM8×20にスプリングワッシャー、平ワッシャーを通し左右1本づつ軽く止めマウントプレートを取付けてください。
- 引掛けた状態で下部穴へ六角穴付ボルトM8×20をスプリングワッシャー・平ワッシャーを通し六角レンチにて4ヶ所しっかりと固定してください。(図4)
- フレームの背面のアジャスター取付穴にフェルトアジャスターを時計回りに回して取付けてください。(図4)

### 5 棚板

- 棚板を取付ける位置を決め、ボルトを通す穴の位置を確認してください。
- 固定する穴に付属の六角穴付ボルトM8×20にスプリングワッシャー、平ワッシャーを通し左右1本づつ軽く止め棚板を取付けてください。
- 六角レンチにて2ヶ所しっかりと固定してください。(図5)

### 2 ベース

- ベースの前方、左右両側に付いているアジャスターを反時計回りに回してベースが水平に自立するよう調整してください。(図2)

図2



図3



図4

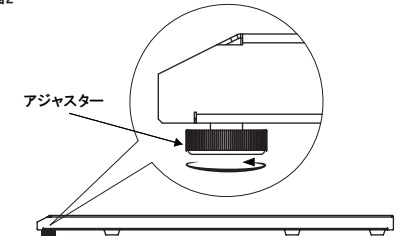

引掛けた状態で穴に合せて固定する

図5

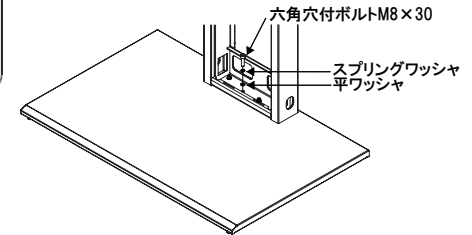
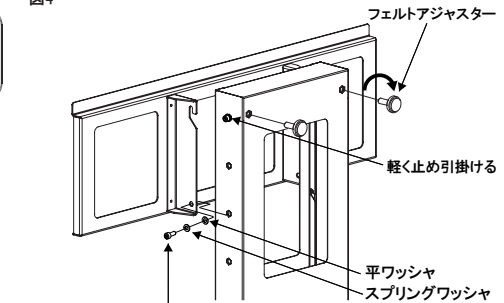
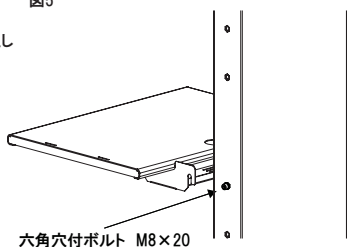

六角穴付ボルト M8×20