



注意 ご使用になる前に必ずお読みください。(本書は大切に保管してください)

■安全にご使用頂くために

本書では危険を伴う操作・お取扱について、次の警告記号を用いて重要な部分が一目で判るようにしています。内容を良くご理解の上で本文をお読みください。

警告 この表示を無視して、誤った取扱をすると人が死亡又は、重症を負う可能性が想定される内容を示します。

注意 この表示を無視した取扱をすると、人が障害を負う可能性が想定される内容及び物的損害の発生が想定される内容を示します。

1. セット内容

番号	部品名	梱包番号	数量
①	スタンドベース	1/2	1ヶ
②	メインフレーム	2/2	1ヶ
③	マウントプレート	1/2	1ヶ
④	棚板	1/2	1ヶ
⑤	ディスプレイ取付金具	1/2	2ヶ
⑥	ナベネジ M5×15	1/2	2ヶ
⑦	六角ボルトM8×60	1/2	4ヶ
⑧	六角ボルトM8×20	1/2	8ヶ
⑨	スプリングワッシャー	1/2	10ヶ
⑩	平ワッシャー	1/2	10ヶ
⑪	鍵	1/2	2ヶ
⑫	ドライバー	1/2	1ヶ
⑬	六角レンチ	1/2	1ヶ
⑭	ディスプレイ取付ネジ	1/2	1set

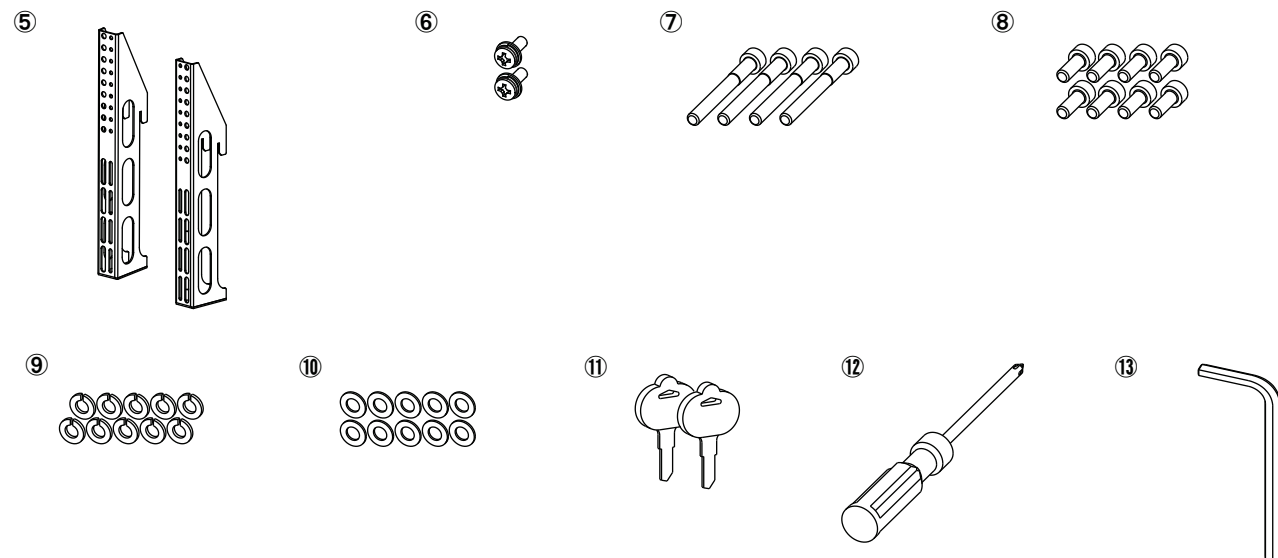
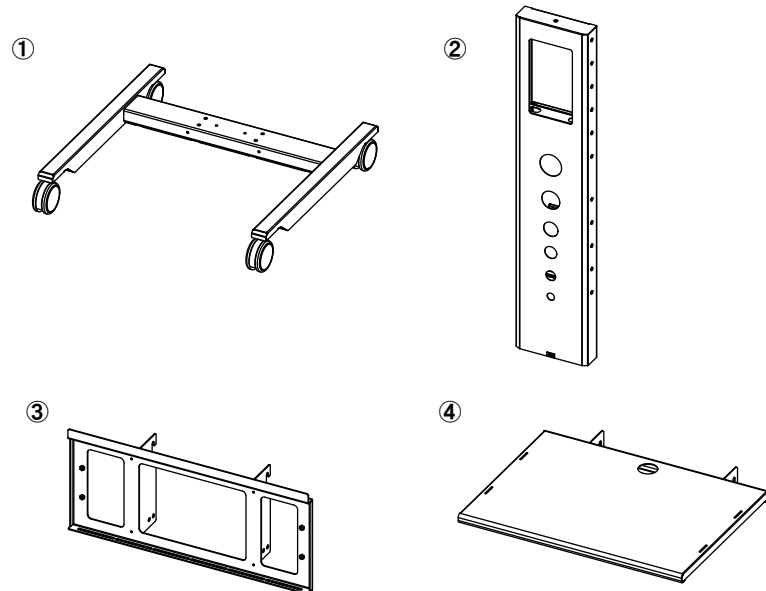

●組立を行う前に

- 組立てる前に必ず内容物を確認してください。
- 組立てる際は広い場所で作業し、毛布などで床面にキズがつかない様行ってください。
- 組立作業はなるべく複数の作業者で行ってください。転倒し怪我をする恐れがあります。

2. 組立手順

1 メインフレーム 警告

警告

メインフレームを組立てる際は二人以上で行いメインフレームが転倒しないよう保持して組立てください。キャスターのストッパーをロックして組立を行ってください。

■付属の鍵にてメインフレームの背面パネルを取外してください。(図1)

図1

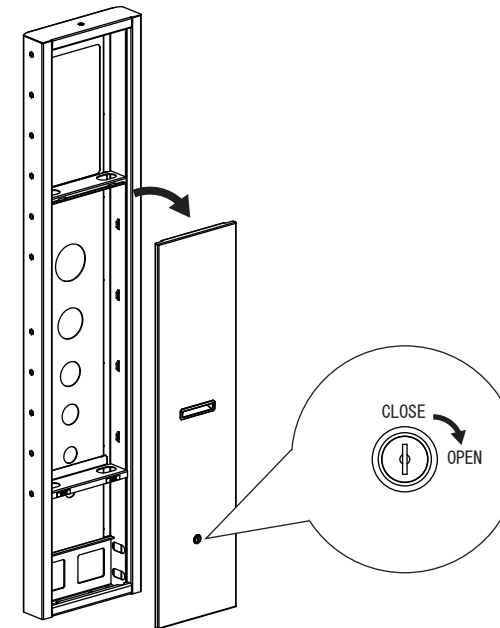

■スタンドベースに付属の六角ボルトM8×20を図2の穴へ仮固定してください。(図2)

■付属の六角ボルトM8×60にスプリングワッシャー、平ワッシャーを通し、フレーム下部の穴に差込み、付属の六角レンチにてしっかりと固定してください。また仮固定したボルトもしっかりと固定してください。(図3)

■組立て後、背面パネルをもとに戻してください。

図2



図3



2. 組立手順

2 マウントプレート 注意

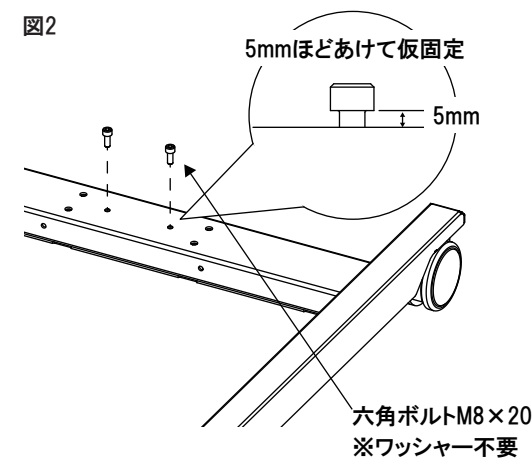
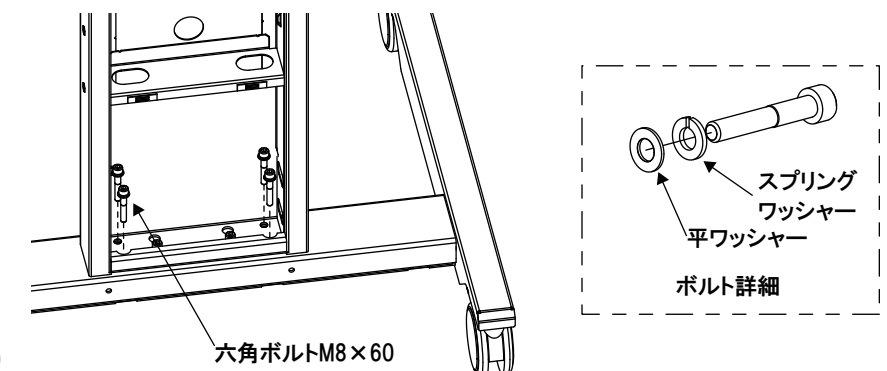
注意

- マウントプレートを取付ける際は複数の作業員で行い、マウントプレートが落下しないよう保持して作業してください。
- 固定するボルトが緩まないよう、しっかりと固定してください。

- 付属の六角ボルトM8×20、2本にスプリングワッシャー、平ワッシャーを通し、フレーム上部の穴に仮固定してマウントプレートを引っ掛けてください。(図4)
- マウントプレート下部の穴に六角ボルトを挿し、上下ともにしっかりと固定してください。(図5)

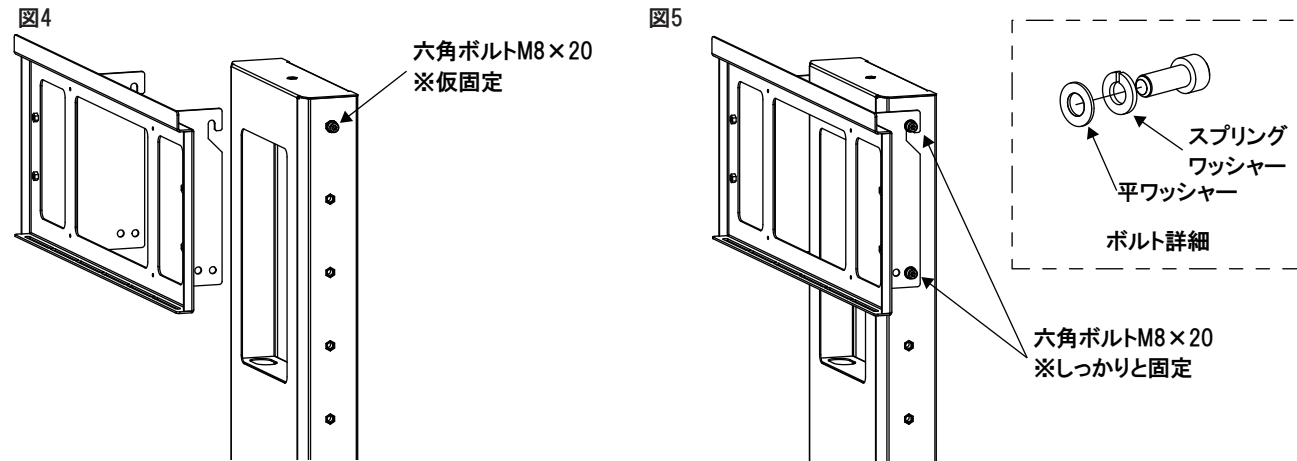

3 棚板

- 付属の六角ボルトM8×20にスプリングワッシャー、平ワッシャーを通し、フレームの穴に仮固定して棚板を引っ掛け、仮固定したボルトをしっかりと固定してください。(図6)

