



注意 ご使用になる前に必ずお読みください。(本書は大切に保管してください)

■安全にご使用頂くために

本書では危険を伴う操作・お取扱について、次の警告記号を用いて重要な部分が一目で判るようにしています。内容を良くご理解の上で本文をお読みください。

警告 この表示を無視して、誤った取扱をすると人が死亡又は、重症を負う可能性が想定される内容を示します。

注意 この表示を無視した取扱をすると、人が障害を負う可能性が想定される内容及び物的損害の発生が想定される内容を示します。

1. セット内容

番号	部品名	数量	番号	部品名	数量	番号	部品名	数量
①	メインフレーム	1ヶ	⑦	六角穴付皿ボルト M6×12	4ヶ	⑬	結束バンド	3ヶ
②	スタンドベース	1ヶ	⑧	六角穴付ボタボルト M6×20	8ヶ	⑭	ドライバー	1ヶ
③	マウントユニット	2ヶ	⑨	六角穴付ボルト M8×60	2ヶ	⑮	六角レンチ(大)	1ヶ
④	押さえ金具	4ヶ	⑩	スプリングワッシャ M8	2ヶ	⑯	六角レンチ(小)	1ヶ
⑤	ディスプレイ取付金具	4ヶ	⑪	平ワッシャ M8	2ヶ	⑰	ディスプレイ取付ネジセット	2ヶ
⑥	ナベネジ M5×15	4ヶ	⑫	マウントベース	3ヶ			

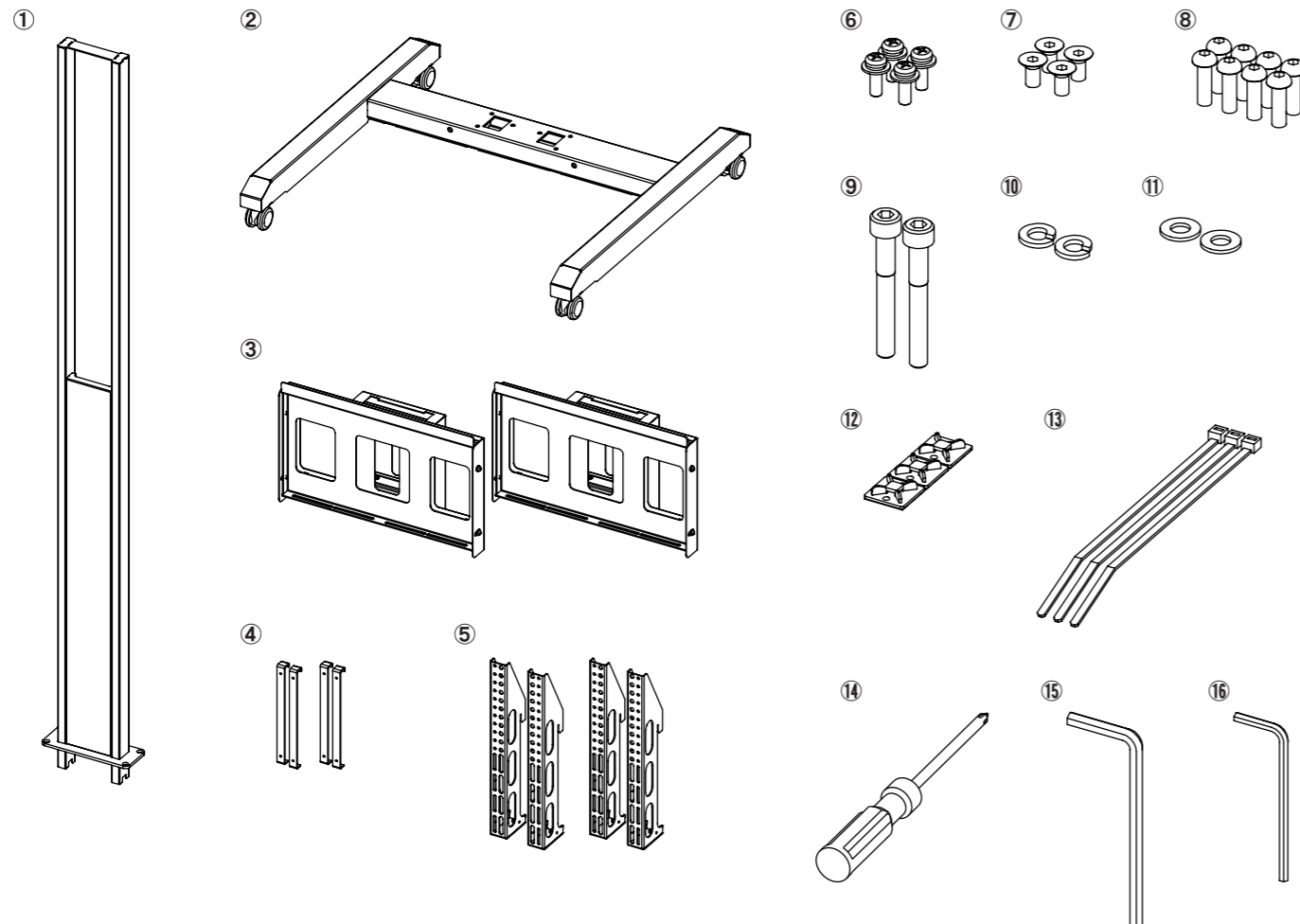

●組立を行う前に

- 組み立てる前に必ず内容物を確認してください。
- 組み立てる際は広い場所で作業し、毛布などで床面にキズがつかない様行ってください。
- 組立作業はなるべく複数の作業員で行ってください。転倒し怪我をする恐れがあります。

2. 組立手順

1. メインフレーム 警告



- メインフレームを組み立てる際は二人以上で行いメインフレームが転倒しないように保持して組み立ててください。
- ベースが動かないよう、キャスターのストッパーをロックしてから組立を行ってください。

■スタンドベース中央に設けられた穴にメインフレームを挿し込み、付属の六角穴付皿ボルト M6×12を六角レンチ(小)にて固定してください。(図1)
※メインフレームがスタンドベースにしっかりと挿し込まれていることを確認してから固定してください。

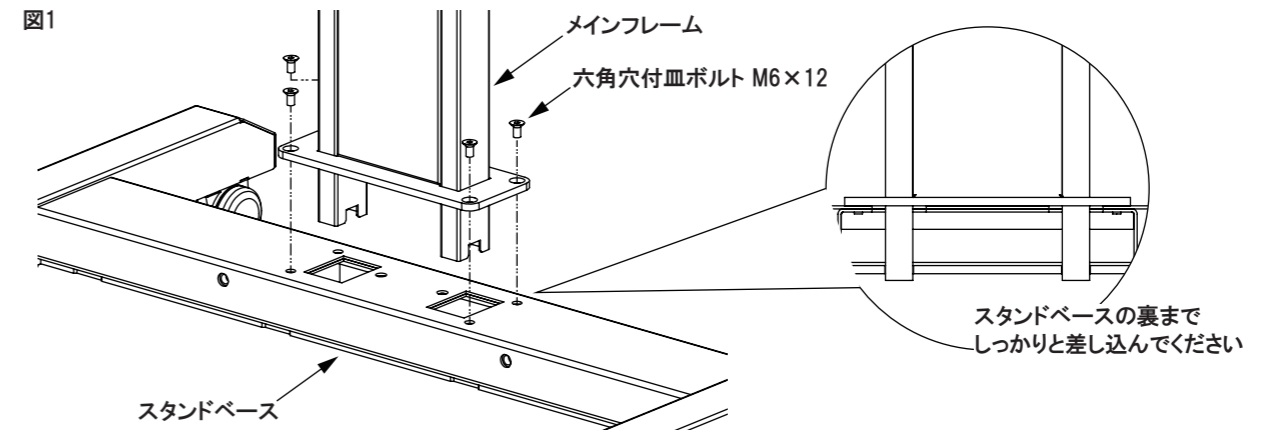

■次に、付属の六角穴付ボルト M8×60にスプリングワッシャ M8、平ワッシャ M8を通してください。スプリングワッシャ M8、平ワッシャ M8を通したら、メインフレーム中央の穴に挿し込み、六角レンチ(大)にてしっかりと固定してください。(図2)

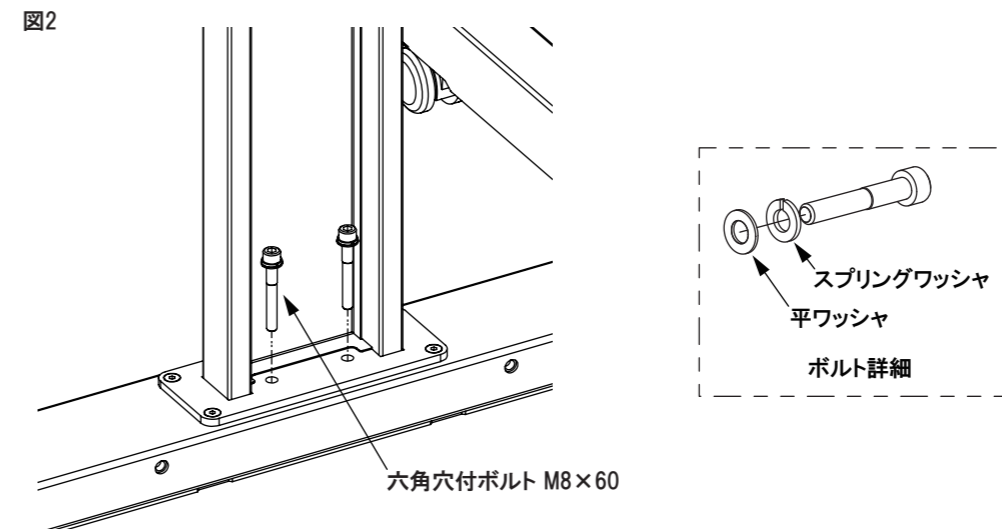

2. 組立手順

2 マウントユニット 注意

注意

- マウントユニットを取り付ける際は二人以上で行いマウントユニットが落下しないように保持して取り付けください。
- マウントユニットをメインフレームに差し込む際はフレーム間に不用意に手などを入れないようにしてください。怪我をする恐れがあります。
- マウントユニットを固定するボルトは緩まないようにしっかりと締め付けてください。

- マウントユニットに設けられた切り欠きに付属の押さえ金具を左右引っ掛けてください。(図3)
- 押さえ金具を引っ掛けた状態でマウントユニットをメインフレームに差し込んでください。(図4)

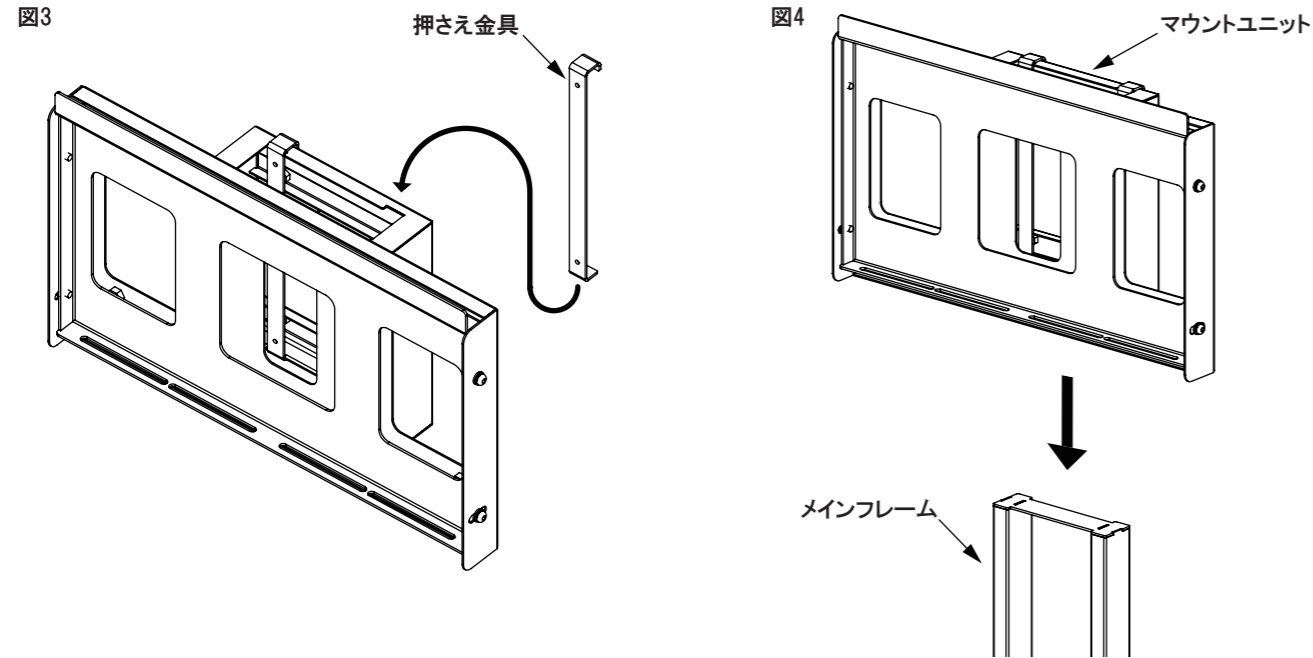

- 固定する高さが決まりましたら、マウントユニット背面の上下左右4ヶ所のネジ穴に付属の六角穴付ボタンボルト M6×20をしっかりと締め付けマウントプレートを固定してください。(図5)

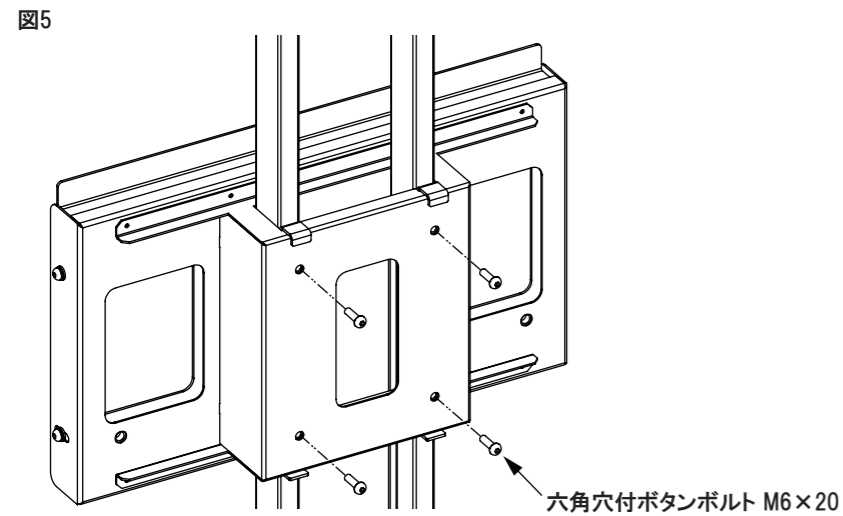

※マウントユニットを取り付ける際は設置するディスプレイの高さを踏まえうえて、ディスプレイ同士が接触しない高さに取り付けるようにしてください。(図6)

