



注意 ご使用になる前に必ずお読みください。(本書は大切に保管してください)

■安全にご使用頂くために

本書では危険を伴う操作・お取扱について、次の警告記号を用いて重要な部分が一目で判るようにしています。内容を良くご理解の上で本文をお読みください。

警告 この表示を無視して、誤った取扱をすると人が死亡又は、重症を負う可能性が想定される内容を示します。

注意 この表示を無視した取扱をすると、人が障害を負う可能性が想定される内容及び物的損害の発生が想定される内容を示します。

1. セット内容

番号	部品名	梱包番号	数量
①	パイプフレーム	2/2	2ヶ
②	スタンドベース	1/2	1ヶ
③	マウントプレート	1/2	1ヶ
④	ディスプレイ取付金具	1/2	2ヶ
⑤	棚板	1/2	1ヶ
⑥	押さえ金具(大)	1/2	2ヶ
⑦	押さえ金具(小)	1/2	2ヶ
⑧	皿ボルト	1/2	8ヶ
⑨	ボタンボルト	1/2	6ヶ
⑩	取付金具固定ネジ	1/2	2ヶ
⑪	ドライバー	1/2	1ヶ
⑫	六角レンチ	1/2	1ヶ
⑬	ディスプレイ取付ネジ	1/2	1set

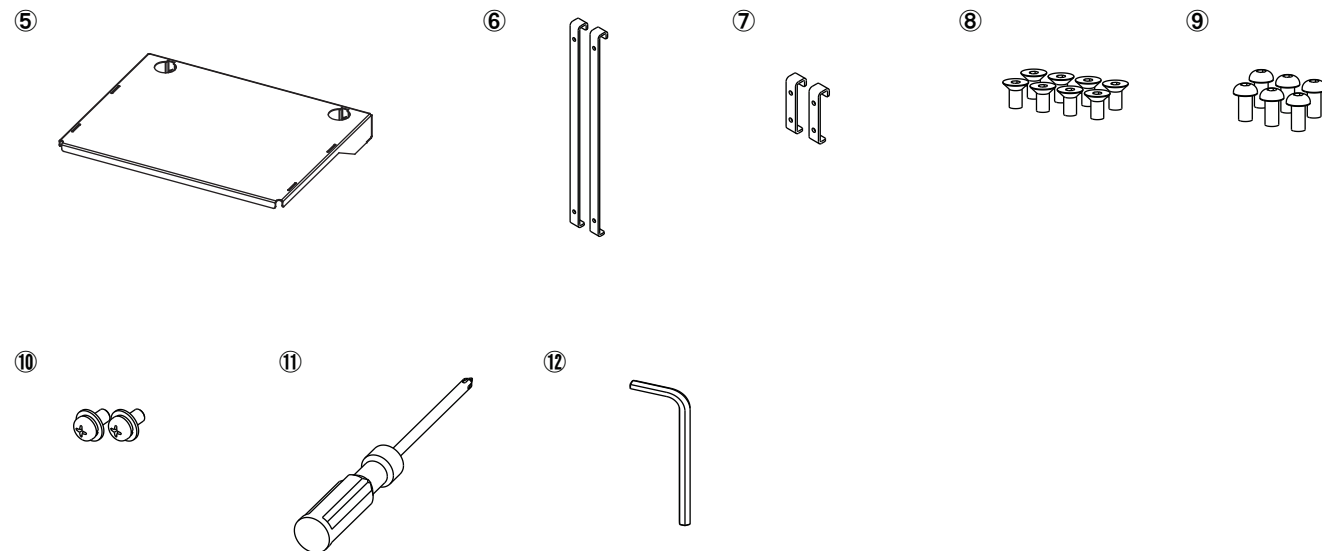
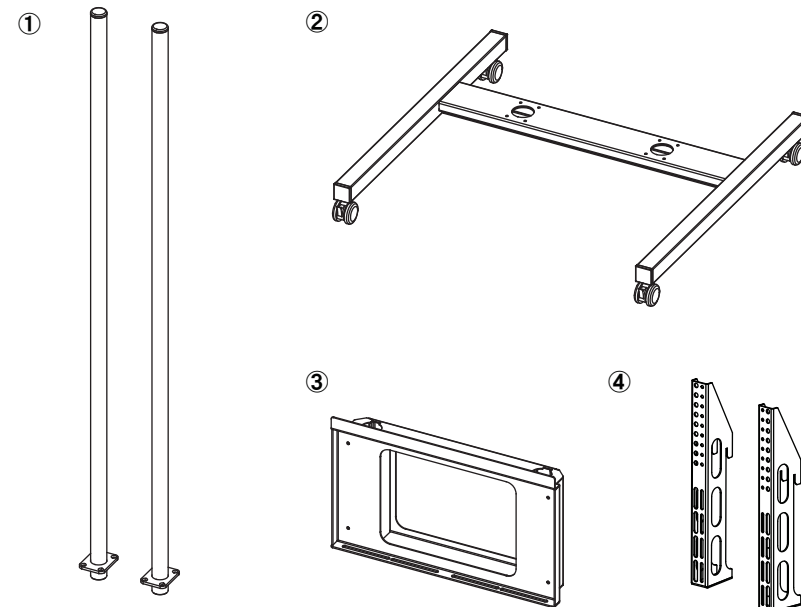

●組立を行う前に

- 組立てる前に必ず内容物を確認してください。
- 組立てる際は広い場所で作業し、毛布などで床面にキズがつかない様行ってください。
- 組立作業はなるべく複数の作業者で行ってください。転倒し怪我をする恐れがあります。

2. 組立手順

1 パイプフレーム ⚠ 警告

警告
パイプフレームを組立てる際は二人以上で行いパイプフレームが転倒しないよう保持して組立てください。
パイプフレームを固定するボルトはしっかりと固定してください。

- スタンドベース上面の穴にパイプフレームを差込み、付属の皿ボルトで仮止めしてください。(図1)
 - パイプフレームに棚板を固定後、皿ボルトを六角レンチにてしっかりと固定してください。
- ※皿ボルトを仮止め状態にすることで、棚板、マウントプレートをパイプフレームに通しやすくすることができます。
※ベースフレームの穴は貫通穴になっていますので、パイプフレームをしっかり差込んで固定してください。

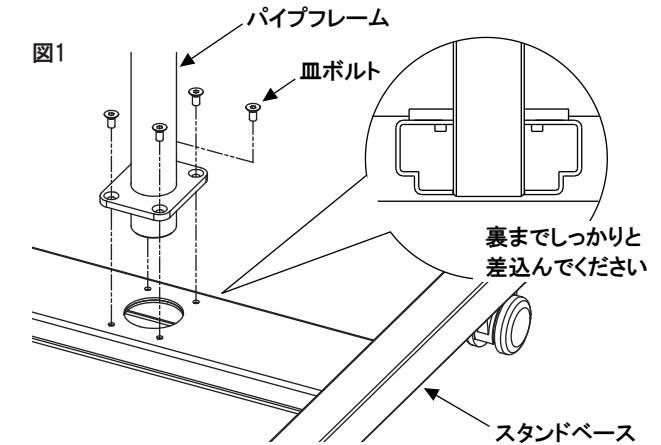

2 棚板

- 棚板にある穴の切り掛けに付属の押さえ金具(小)を左右引っ掛けてください。(図2)
 - 押さえ金具(小)を引っ掛けた状態でパイプフレームに差込んでください。(図3)
 - 固定する高さを決めましたら、棚板背面の左右2箇所ネジ穴に付属のボタンボルトをしっかりと締め付け棚板を固定してください。(図4)
- ※ボルトは締め付けて固定する構造ですので緩みの無い様、左右しっかりと締めてください。

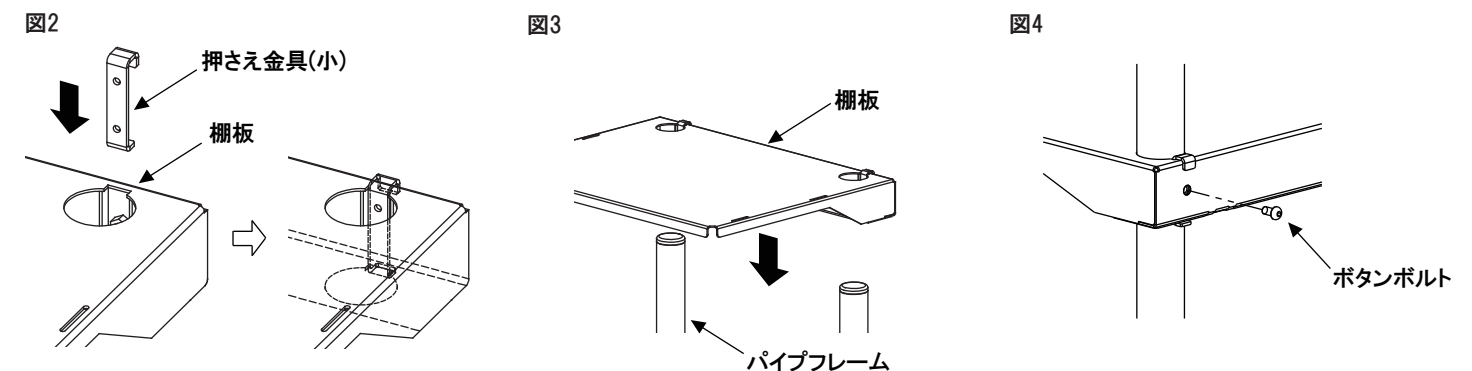

3 マウントプレート ⚠ 注意

注意
マウントプレートを取付ける際は二人以上で行いマウントプレートが落下しないよう保持して組立てください。
マウントプレートを固定するボルトは緩まないようしっかりと固定してください。

- 棚板同様に、マウントプレート左右にある穴の切り掛けに付属の押さえ金具(大)を引っ掛けてください。(図5)
- 押さえ金具(大)を引っ掛けた状態でパイプフレームに差込んでください。(図6)
- 固定する高さが決まりましたら、マウントプレート背面の上下左右4箇所ネジ穴に付属のボタンボルトをしっかりと締め付けマウントプレートを固定してください。(図7)

