



注意 ご使用になる前に必ずお読みください。(本書は大切に保管してください)

■安全にご使用頂くために

本書では危険を伴う操作・お取扱について、次の警告記号を用いて重要な部分が一目で判るようになっています。内容を良くご理解の上で本文をお読みください。

警告 この表示を無視して、誤った取扱をすると人が死亡又は、重症を負う可能性が想定される内容を示します。

注意 この表示を無視した取扱をすると、人が障害を負う可能性が想定される内容及び物的損害の発生が想定される内容を示します。

1. セット内容

※組立にはプラスドライバーを使用しますのでご注意ください。

番号	部品名	梱包番号	数量
①	アンカー固定金具	1/1	2ヶ
②	ボタンボルトM6×12	1/1	6ヶ

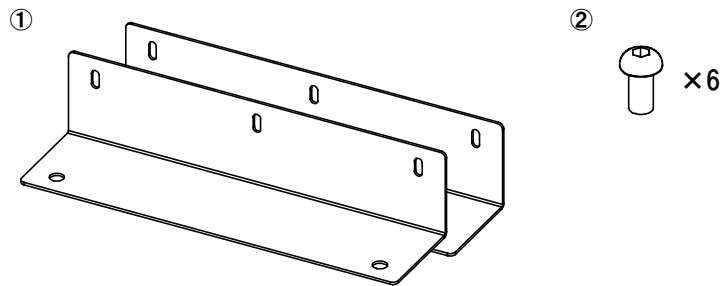

●組立を行う前に

- 組立てる前に必ず内容物を確認してください。
- 組立てる際は広い場所で作業し、毛布などで床面にキズがつかない様行ってください。
- 組立作業はなるべく複数の作業者で行ってください。転倒し怪我をする恐れがあります。
- 本製品を取付する際はディスプレイスタンドを組み立てた際に使用した【ドライバー・六角レンチ】が必要になります。
- アンカーボルトは付属しておりませんので、適切なアンカーボルトを工事施工会社または後部部門の方へご相談頂き設置作業を行ってください。

2. 組立手順

1 アンカー固定金具組立

- キャスターベース前後の穴にアンカー固定金具を合わせ、付属のボタンボルトM6×12。(図2)
- 組立後、設置場所に合わせて図3をご確認のうえアンカーボルトを打ち込み固定してください。アンカーボルトはM10をご使用ください。(図3)

図1

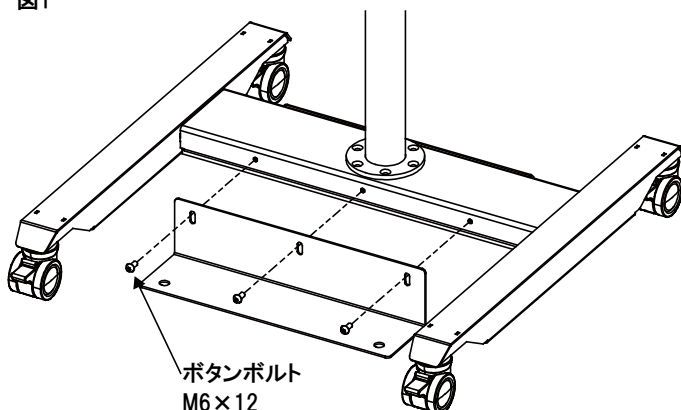

図2

